

AnyWireASLINKSystem 製品説明書

アズリンクアンプ
ASLINKAMP [ファイバアンプ(7セグ表示付タイプ)]

L□-F1011

■ご使用上のお願い

アドレス等の設定には、ARW-04 (Ver.04-1.01以降)が必要です。
別途ご用意ください。

【安全上のご注意】

安全にお使いいただくため、次のような記号と表示で注意事項を示していますので必ず守ってください。

- 警告** この表示は、取り扱いを誤った場合、死亡または重傷を負う可能性が想定される内容です。
- 注意** この表示は、取り扱いを誤った場合、傷害を負う可能性、および物的損害のみの発生が想定される内容です。

- 警告** ○システム安全性の考慮
本システムは、一般産業用であり安全確保を目的とする機器や事故防止システムなど、より高い安全性が要求される用途に対して適切な機能を持つものではありません。
○設置や交換作業時は、必ずシステムの電源を切ってください。
○出力ユニット、出力回路を含む混合ユニットにおいて、定格以上の負荷電流または負荷短絡などによる通過電流が長時間継続して流れた場合、発煙、発火の恐れがありますので、外部にヒューズなどの安全装置を設けてください。

- 注意** ○システム電源
DC24V安定化電源を使ってください。安定化電源でない電源の使用はシステムの誤作動の原因となります。
- 高圧線、動力線との分離
AnyWireASLINKは高いノイズマージンを有していますが伝送ラインや入出力ケーブルは高圧線や動力線と離して敷設ください。
- コネクタ接続、端子接続
・コネクタ、接続ケーブルにストレスが掛からないようまたストレスが加わった場合でも外れたりしないようケーブル長さ、ケーブル固定方法などに配慮してください。
・コネクタ内部、また端子台には金属くずなどが混入しないよう注意してください。
・金属くずによる短絡、誤配線は機器に損傷を与えます。
- 機器に外部からのストレスが加わる様な設置は避けてください。故障の原因となります。
- 伝送ラインが動作している時に、伝送ラインとスレーブユニットの接続を切断したり再接続したりしないでください。誤作動の原因となります。
- AnyWireASLINKは下記事項に定められた仕様や条件の範囲内で使用してください。

【保証について】

- 保証期間
納入品の保証期間は、ご注文主のご指定場所に納入後1箇年とします。
- 保証範囲
上記保証期間中に、本取扱説明書にしたがった製品仕様範囲内の正常な使用状態で故障が生じた場合は、その機器の故障部分の交換または修理を無償で行ないます。
ただし、つぎに該当する場合は、この保証範囲から除外させていただきます。
(1)需要者側の不適当な取り扱い、ならびに使用による場合。
(2)故障の原因が納入品以外の事由による場合。
(3)納入者以外の改造、または修理による場合。
(4)その他、天災、災害などで、納入者側の責にあらざる場合。
ここでいう保証は納入品単体の保証を意味するもので、納入品の故障により誘発される損害はご容赦いただきます。
- 有償修理
保証期間後の調査、修理はすべて有償となります。
また保証期間中においても、上記保証範囲外の理由による故障修理、故障原因調査は有償にてお受けいたします。
- 製品仕様およびマニュアル記載事項の変更
本書に記載している内容は、お断りなしに変更させていただく場合があります。

【型式】

ビット動作

LA-F1011	ファイバアンプ (7セグ表示付タイプ)	1CH(親機)
LB-F1011		1CH(子機)

【機能】

機種種	ASLINKAMP 4線式(絶縁)
接続対象例	汎用ファイバユニット
機能	感度調整(しきい値)
	ヒステリシス
	ライトON/ダークON
	受光レベル表示切換
	投光パワー
	ディレイタイム
	ワンショット
	アドレス/パラメータ自動設定
	7セグ表示向き
センシングレベル低下	
スレーブユニット電圧低下	

【梱包品について】

LA-F1011(親)	アンプ本体 …1
LB-F1011(子)	アンプ本体 …1

【各部の名称】

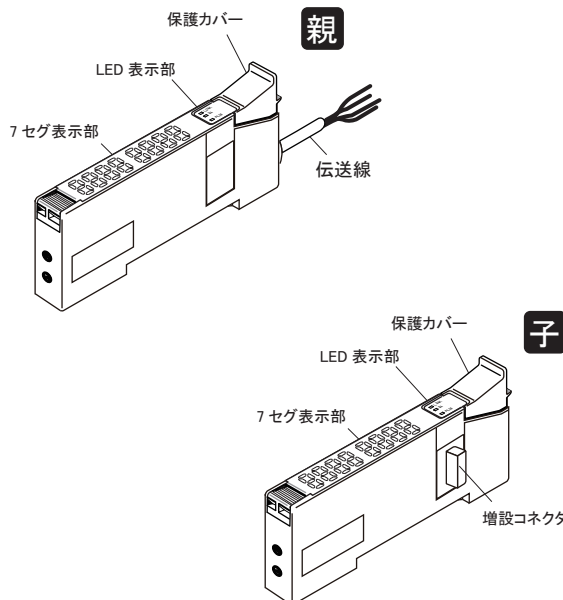

【4線式(絶縁)ターミナル併用時の注意点】

供給する電源系統において DP, DN, 24V, 0V 線の併走が総延長 50m を超える場合は、「ASLINK フィルタ [型式 ANF-01]」または「コーセル株式会社 [型式 EAC-06-472]」を併走が始まる位置の 24V, 0V に直列接続してください。

耐ノイズ性の向上、ならびに伝送信号によるクロストークの影響を抑え、信号の安定化を図ります。

マスタ用電源から一括給電する場合、ローカル電源から給電する場合いずれも挿入対象となります。

CE 規格に準拠する場合は、敷設方法、距離に係わらず「ASLINK フィルタ [型式 ANF-01]」を挿入してください。

■フィルタ許容電流値

機種	型式	許容電流
ASLINK フィルタ	ANF-01	最大 5A/DC24V
コーセル株式会社フィルタ	EAC-06-472	最大 6A/DC24V

■エニワイヤ 型式 : ANF-01 接続例

①一括給電

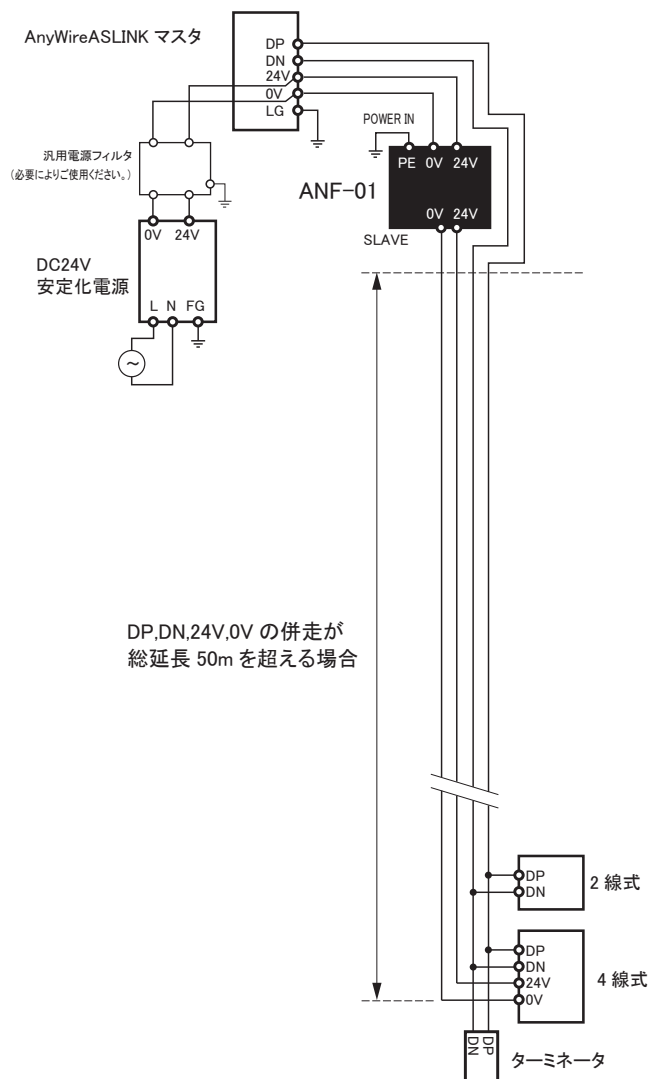

②ローカル給電・分岐

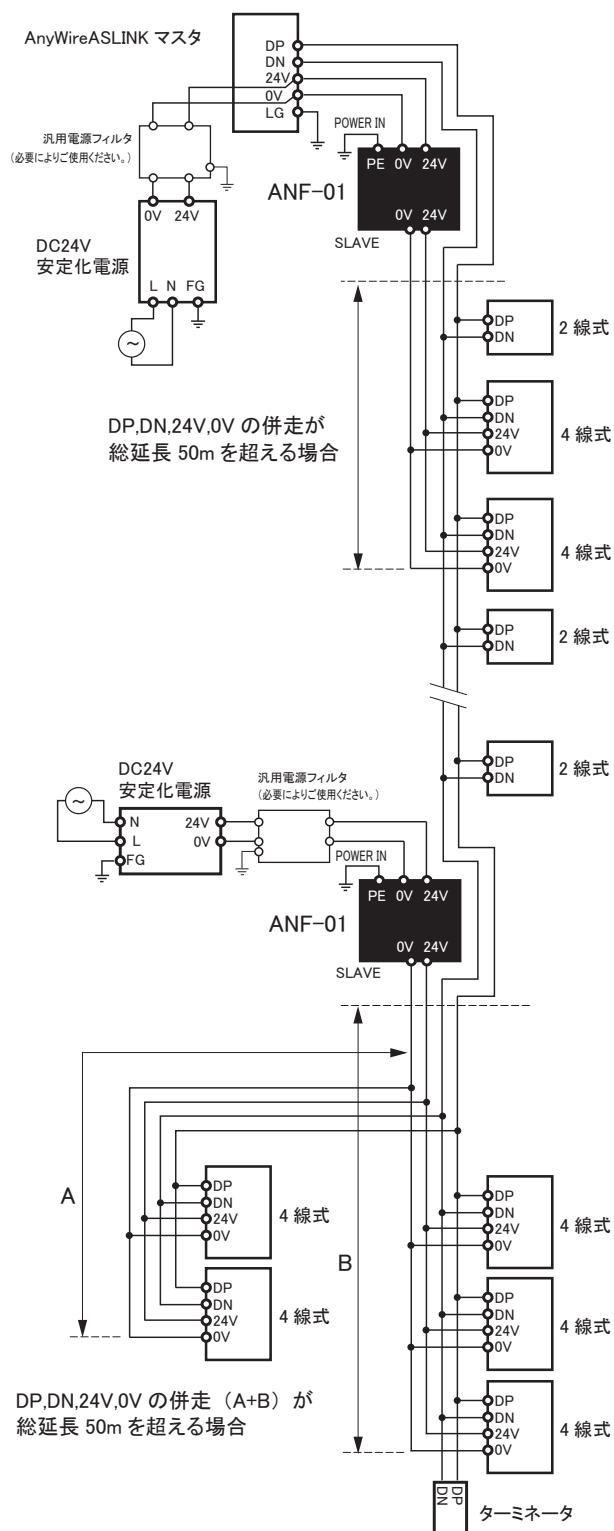

■図中のフィルタ表記

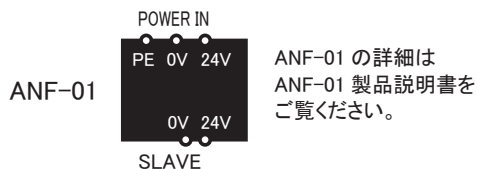

■コーセル株式会社 型式：EAC-06-472 接続例

①一括給電

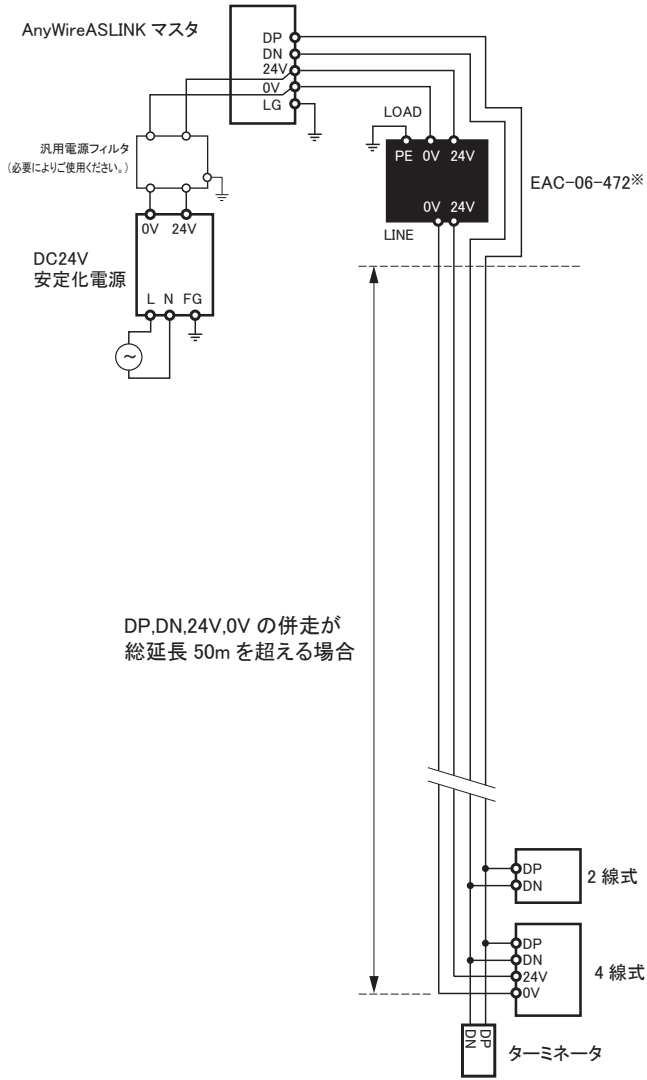

DP, DN, 24V, 0V の併走が
総延長 50m を超える場合

※このフィルタを使用する場合は、
LOAD、LINE の位置にご注意ください。

②ローカル給電・分岐

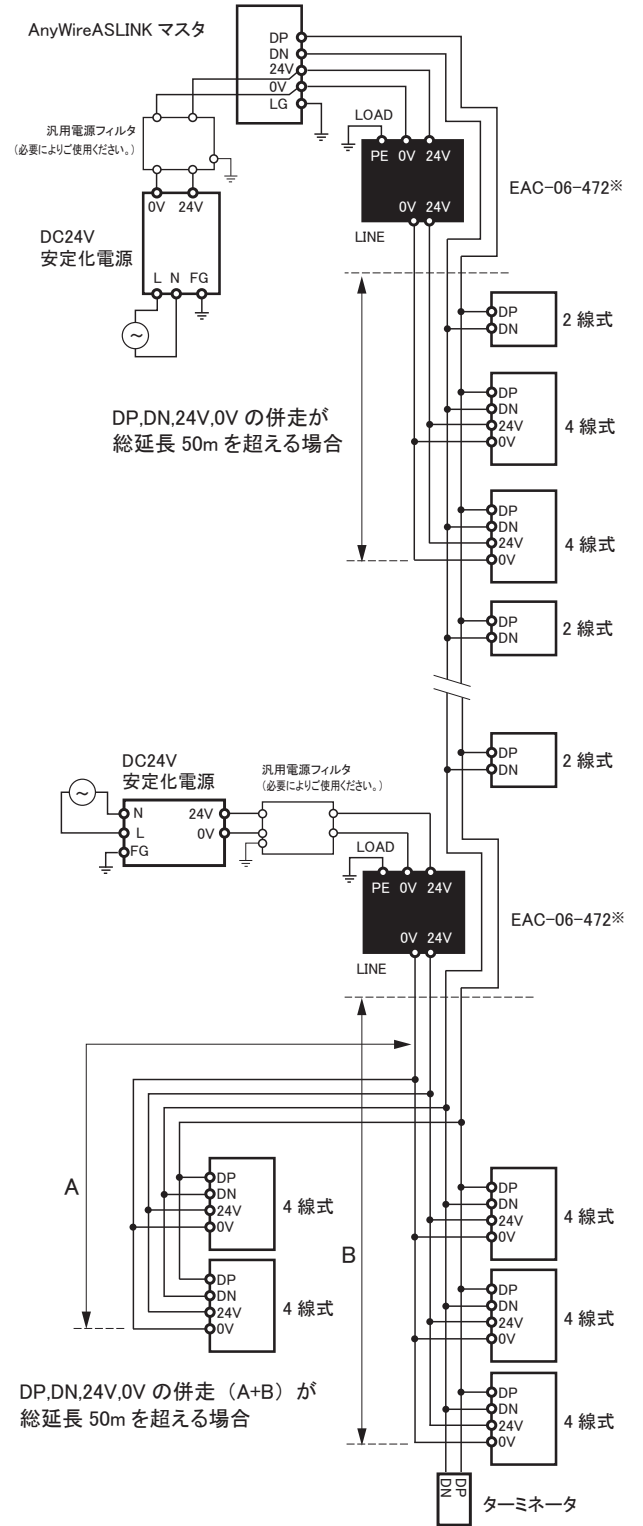

DP, DN, 24V, 0V の併走が
総延長 50m を超える場合

DP, DN, 24V, 0V の併走 (A+B) が
総延長 50m を超える場合

※このフィルタを使用する場合は、
LOAD、LINE の位置にご注意ください。

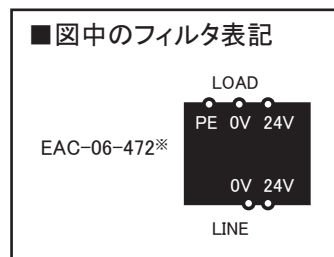

【取り付け】

取り付け、取り外し方法は、親機、子機とも同じです。 **親子**

可動爪 A を DIN レールに掛けます。
反対側の固定爪 D がカチッと言うまで C 方向に押し下げてください。

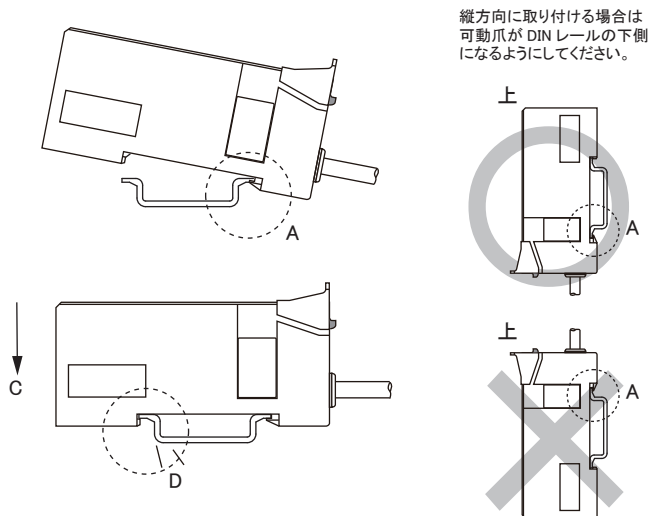

【取り外し】

本体を B 方向に押し、固定爪 D を DIN レールから外します。
そのまま G 方向に上げ、本体を浮かせ取り外してください。

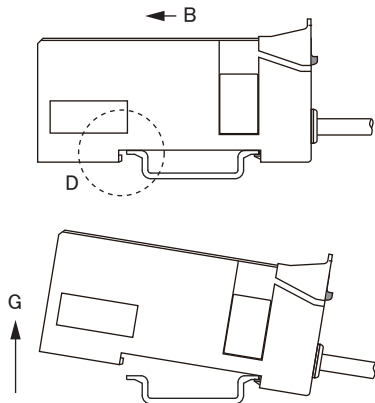

【設置場所について】

- ・振動や衝撃が直接本体に伝わらない場所
- ・粉塵に直接晒されない場所
- ・金属屑、スパッタ等導体が直接本体にかからない場所
- ・結露しない場所
- ・腐食性ガス、可燃性ガス、硫黄を含む雰囲気のない場所
- ・高電圧、大電流のケーブルより離れた場所
- ・サーボ、インバータ等高周波ノイズを発生するケーブルコントローラより離れた場所

【ご使用時の注意】

このユニットを伝送線に接続する時、また親機に子機を増設する時は、伝送信号の供給を停止した状態で行ってください。
活線状態のまま接続を行うと、ユニットが接触時のチャタリングを異常と検出し停止する可能性があります。

【増設】

親機に子機を増設できます。
親機のコネクタカバーを外し、内蔵の増設コネクタに子機を接続します。

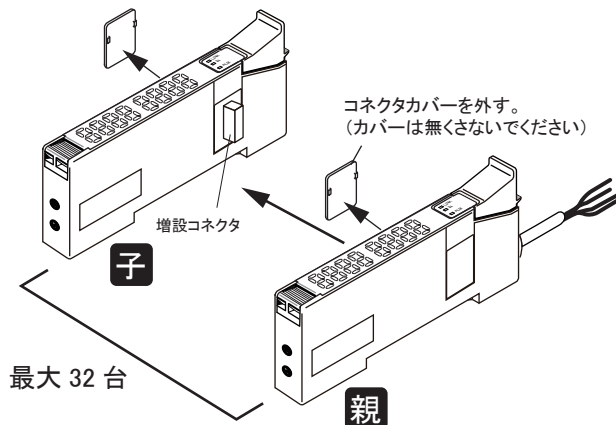

LA-F1011 に LB-F1011 は、最大 31 台まで増設可能です。

LA-F1011、LB-F1011 の仕様は、次の通りです。

■消費電流

LA-F1011	共通	DP-DN	1.9mA
LB-F1011		24V-0V	25mA

■占有点数

LA-F1011	共通	1点
LB-F1011		1点

LA-F1011 に LB-F1011 を 31 台増設したブロックは、入力 32 点を占有します。

また、DP-DN 消費電流は、60.8mA となります。

32 光軸以上ファイバ入力が必要な場合は、別途ブロックを設けてください。

LA-F1011 と LB-F1011 のみ接続した場合、1 系統での最大接続台数は 128 台です。

【伝送ライン接続】

親機の伝送線をマスタからの伝送線に接続します。
このターミナルは、4線式（絶縁）タイプで、DP, DN, 24V, 0V を接続して使用します。

■付属線内容

線色	内容
赤	DP : 伝送線 (+)
黒	DN : 伝送線 (-)
緑	24V : ユニット駆動電源 (+)
白	0V : ユニット駆動電源 (-)

〔リンクコネクタを利用した接続例〕

■一括給電

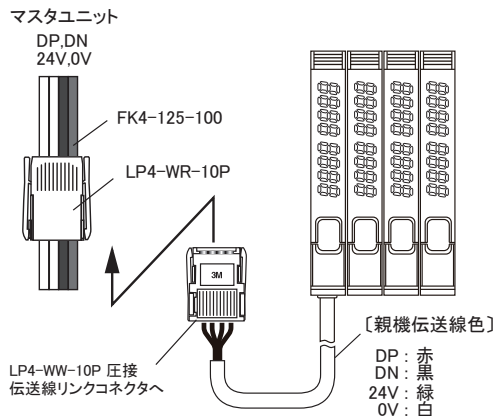

■ローカル給電

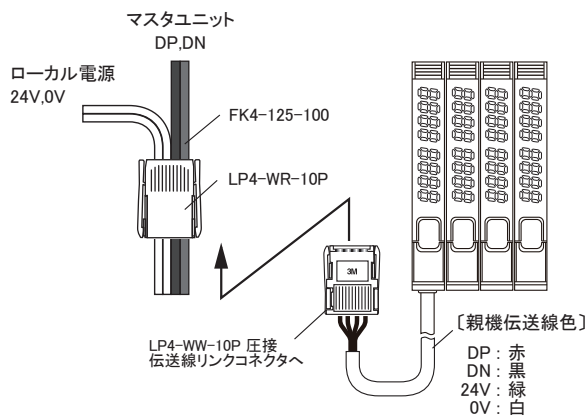

■リンクコネクタピン配列

ピン番号	内容	線色
1	DN	黒
2	DP	赤
3	0V	白
4	24V	緑

LPコネクタ(リンクコネクタ)は雌雄同体のコネクタです。
同一種のコネクタ同士を結合するだけで「接続」「分岐」
が簡単にできます。

【ファイバ接続】

ファイバ径 (mm)	装着方法
φ2.2	直接
φ1.0	アタッチメント (E39-F9) 併用

■直接装着する場合:ファイバ径φ2.2

アンプ側ファイバポートのノブを押し下げ、ファイバポートに
ファイバを突き当たるまで差し込み、ノブを上に戻します。

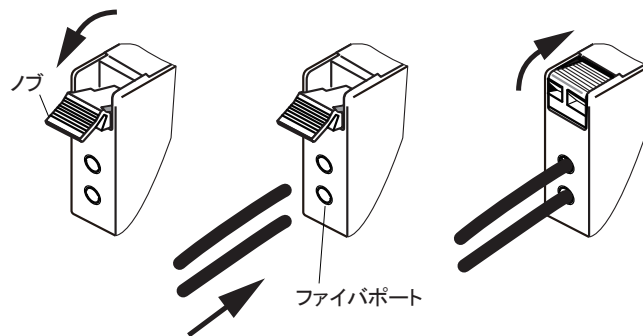

■アタッチメントを通し装着する場合:ファイバ径φ1.0

アンプ側ファイバポートのノブを押し下げ、ファイバポートに
ファイバを突き当たるまで差し込み、ノブを上に戻します。

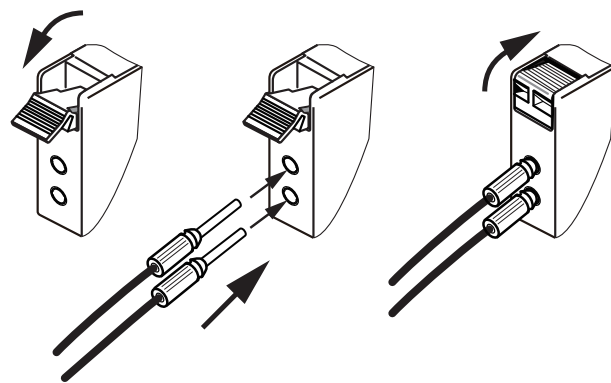

細径ファイバ用アタッチメント (E39-F9) オムロン社製
E39-F9 は、別途ご購入ください。



ファイバの先端がアタッチメント
先端から0.5mm程度飛び出した
状態でアンプに装着します。

■ファイバの切断

ファイバは、ファイバユニットに添付のファイバカッターで切断
してください。
その際、ファイバ径に合った穴を通して直角に切断してください。
また一度使用した穴の場所は再度使用しないでください。

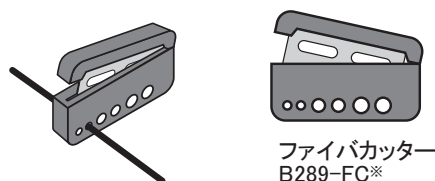

※ファイバカッター (B289-FC) は、AnyWireASLINK ファイバユニット
(AFT-4、AFT-1、AFT-2、AFT-1-1) それぞれに1個同梱されています。



注意 一度装着したファイバを再度使用する場合は、ファイバ端面を切断
し直してください。
投受光量低下の原因となります。

【各種設定】

アドレス設定

ティーチング

パラメータ設定

■アドレスライタ操作の共通手順

必ず AnyWireASLINK マスタユニットに接続して使用してください。
設定には アドレスライタ ARW-04 (Ver.04-1.01 以降) が必要です。
操作方法の詳細は、アドレスライタの製品説明書をご覧ください。

1. ターミナルを AnyWireASLINK マスタユニットに接続します。
伝送信号 (DP/DN) と電源 (24V/0V) を供給した状態でアドレスライタにて設定を行ってください。

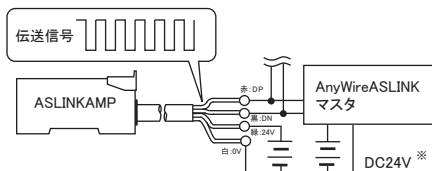

※ 接続する電源は、必ず DC24V 安定化電源をご使用ください。

2. 設定は、全てのターミナルに対し必要です。

設定するターミナルの保護カバーを開き、図 1 の通り設定ポートにアドレスライタを向けて設定します。
(設定ポートに投受光部をできるだけ近づけてください)
設定しないターミナルの保護カバーは閉めておいてください。



図1

アドレス設定

アドレス番号は、そのターミナルへ伝送フレームの何番目から占有させるかの先頭番号を設定するものです。
"0 ~ 254" の範囲でアドレス番号を設定します。

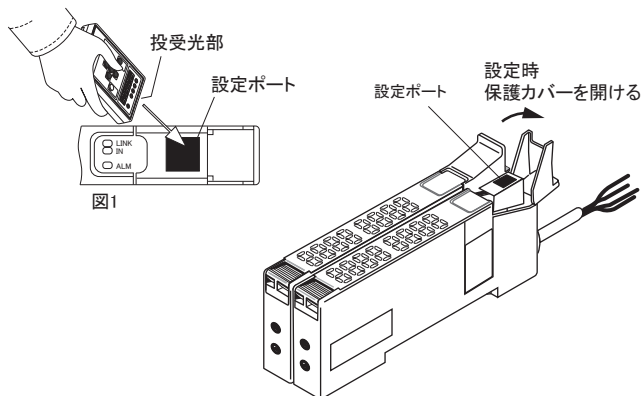

注意 ターミナル出荷時は、非設定を示すアドレス番号「255」を設定しています。
またアドレス番号設定値が「255」の場合、ターミナルは、入出力動作を行いません。
必ずアドレス番号設定値を「0~254」の範囲内に設定してから使用してください。

例) ファイバンプ 4 連時のアドレス対応

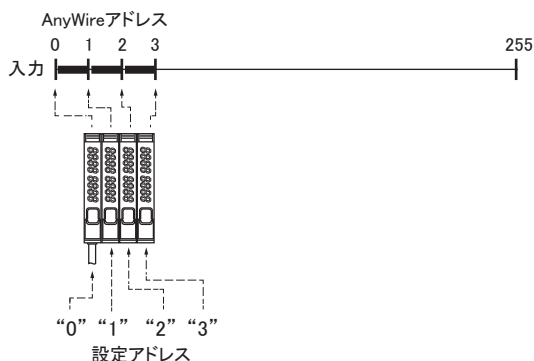

ティーチング

ASLINKSENSOR にワーク有/ワーク無の時の状態を記憶させます。

設定は、実際に使用するワークで行ってください。
受光レベル表示設定 (機器パラメータ 08) を 0-100% モードで使用する場合は、必ずティーチングを行ってください。

[SET ON 設定]

検出物体がある状態で設定します。

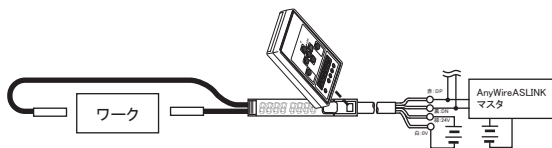

[SET OFF 設定]

検出物体がない状態で設定します。

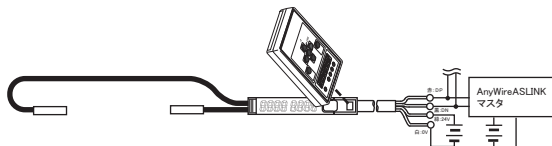



[ティーチング自動設定]

受光レベル表示設定 (機器パラメータ 08) が AD 値表示の状態で行くと、SET ON (ワーク有) / SET OFF (ワーク無) 時の AD 値の差を基準として、「しきい値」「ヒステリシス」「アラーム値 Hi」「アラーム値 Lo」を下の割合で計算し自動的に設定します。

※受光レベル表示設定 (機器パラメータ 08) が 0-100% 表示の状態の場合は、ティーチング時の自動設定は働きません。

しきい値	50%
ヒステリシス	5%
アラーム値 Hi	80%
アラーム値 Lo	20%

例)

- ① SET ON  ワークが有る時の AD 値が「0」
- ② SET OFF  ワークが無い時の AD 値「980」

SET ON と SET OFF 時の AD 値の差「980」を基準 (100%) とし、
しきい値 (機器パラメータ 01) : 490 (50%)
ヒステリシス (機器パラメータ 02) : 49 (5%)
アラーム値 Hi (機器パラメータ 03) : 784 (80%)
アラーム値 Lo (機器パラメータ 04) : 196 (20%)
のように自動で設定されます。

パラメータ設定

しきい値の変更

検出有無を判定する受光レベルのしきい値を設定します。
※ティーチングで記憶した検出状態の差を100%としています。

・アドレスライタ (ARW-04) : パラメータ 01

AD値	0 - 100%
0 - 4095	0 - 100%

出荷時: 50 (AD値)

ヒステリシスの変更

検出状態が、ON→OFF するのに必要な受光値の変化量を設定します。

・アドレスライタ (ARW-04) : パラメータ 02

AD値	0 - 100%
0 - 4095	0 - 100%

出荷時: 5 (AD値)

アラーム値Hiの設定

アラーム判定値の上限を設定します。*アラーム値 は、Hi>Lo となるように設定してください。

・アドレスライタ (ARW-04) : パラメータ 03

AD値	0 - 100%
0 - 4095	0 - 100%

出荷時: 0 (AD値)

※設定範囲はパラメータ 8 の設定に依存。

アラーム値Loの設定

アラーム判定値の下限を設定します。*アラーム値 は、Hi>Lo となるように設定してください。

・アドレスライタ (ARW-04) : パラメータ 04

AD値	0 - 100%
0 - 4095	0 - 100%

出荷時: 0 (AD値)

アラーム値監視時間の設定

アラーム判定値の監視時間を設定します。

・アドレスライタ (ARW-04) : パラメータ 05

変数	単位
3 - 255	100ms

出荷時: 50

ライトON/ダークONの設定

ライト ON/ ダーク ON を設定します。

・アドレスライタ (ARW-04) : パラメータ 06

変数	内容
0	透過型ダーク(遮蔽)ON
1	透過型ライト(透過)ON
2	反射型ダーク(反射なし)ON
3	反射型ライト(反射あり)ON

出荷時: 0

動作モード変更の有無設定

診断機能の有無を設定します。

・アドレスライタ (ARW-04) : パラメータ 07

変数	内容
0	無効 (簡易モード)
1	有効 (ノーマルモード)

出荷時: 0

受光レベルの表示設定

受光レベルの表示を設定します。
この設定により、パラメータ 01、02、03、04、センシングレベルの値が、AD 値または 0-100% に自動変換されます。

・アドレスライタ (ARW-04) : パラメータ 08

変数	内容
0	AD値表示 (0-4095 Digit)
1	0-100%表示

出荷時: 0

[7セグ表示]

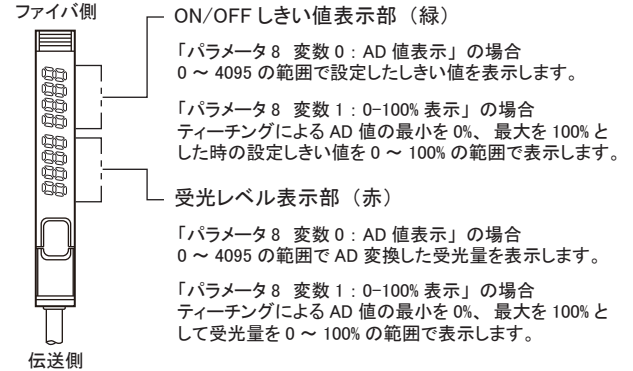

※上位からのパラメータ書き込みによって設定を変更した場合は、パラメータ 01、02、03、04 の値は自動変換されません。

投光パワー設定

投光レベルを設定します。

・アドレスライタ (ARW-04) : パラメータ 09

変数	内容
0	High
1	Middle
2	Low

出荷時: 0

ON Delayの設定

ON 遅延時間を設定します。

・アドレスライタ (ARW-04) : パラメータ 10

変数	単位
0 - 999	100ms

出荷時: 0

OFF Delayの設定

OFF 遅延時間を設定します。

・アドレスライタ (ARW-04) : パラメータ 11

変数	単位
0 - 999	100ms

出荷時: 0

One Shotの設定

One Shot 時間を設定します。

・アドレスライタ (ARW-04) : パラメータ 12

変数	単位
0 - 999	100ms

出荷時: 0

■アドレス・パラメータ自動設定(親機のみ)

アドレス・パラメータを自動設定します。

・アドレスライタ (ARW-04) : パラメータ 17

変数	内容
0	自動設定無効
1	アドレスのみ自動設定
2	パラメータのみ自動設定 ※親機のパラメータに連動
3	アドレス・パラメータ自動設定

出荷時:0

親機に設定されたアドレス、パラメータ設定を子機に自動反映させる機能です。この自動設定モードを有効(値1, 2, 3)にすると、親機へ設定したアドレスやパラメータが子機へ自動割付されます。

例) パラメータ 17
値 1 の場合

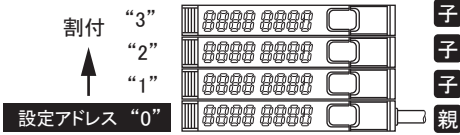

■7セグ表示向き切替設定(親機のみ)

7セグ表示を180°反転表示させる機能です。本体の向きによって数字が読みにくい場合等では便利です。

・アドレスライタ (ARW-04) : パラメータ 18

変数	内容
0	通常表示
1	180°反転表示

出荷時:0



【モニタ表示】

名称	表示状態	内容
LINK (緑)	点灯	伝送異常、I/O 電源低下
	点滅	伝送信号と 24V 電源がともに供給されている時
	消灯	電源なし
ALM (赤)	点灯	I/O 電源低下、センシングレベル低下
	点滅	スレーブユニット電圧低下 (DP, DN 断線や逆接を含む)
	消灯	正常
LINK ALM	交互点滅 LINK ALM	マスタユニットがこのユニットの ID (アドレス) 重複または未設定であると検知した時
IN (橙)	点灯	ON
	消灯	OFF

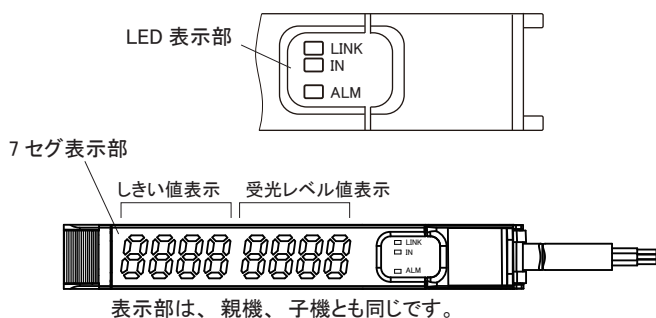

表示部は、親機、子機とも同じです。

【トラブルシューティング】

本体の表示窓で以下のエラー表示がされた場合は、次のように対処してください。

LINK	IN	ALM	原因	処置
○ 消灯	○ 消灯	○ 消灯	・AnyWireASLINK 伝送信号が接続されていない。 ・AnyWireASLINK システム自体の電源が入っていない。	・ASLINKAMPとAnyWireASLINK システム間が断線していないか確認し接続を修復してください。 ・AnyWireASLINKシステムの電源状況を確認し、電源を投入してください。
● 点灯	○ 消灯	○ 消灯	・DP-DN線が直接24-0V電源に接続されている等により伝送波形を受信できていません。	・AnyWireASLINKシステムへ接続しなおしてください。
◎ 点滅 (0.5秒交互)	○ 消灯	◎ 点滅 (0.5秒交互)	・ASLINKAMPがアドレス255(出荷時設定)のままになっています。 ・ASLINKAMPが別のユニットとアドレス重複しています。	・255以外でアドレス設定してください。 ・他に同じエラー表示になっているユニットを探して、それと異なるアドレスを設定してください。
—	—	◎ 点滅 (0.2秒点灯 1.0秒消灯)	・ASLINKAMPの内部電源電圧が低下しています。 ・DP-DNの断線や逆接	・同じAnyWireASLINKシステムに接続されているユニットの数を減らしてください。 ・ASLINKAMPとマスタユニット間の伝送線を短くしてください。

■ユニット電圧 (DP-DN) 低下検知

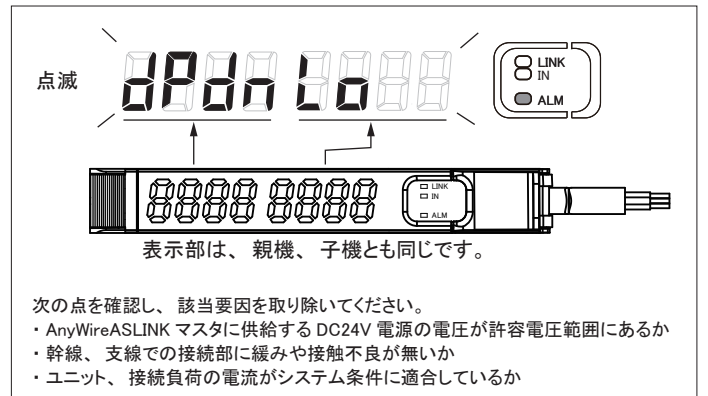

■異常電圧検知

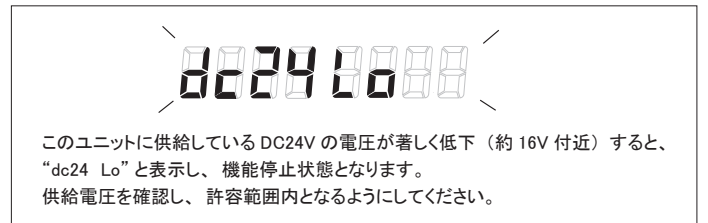

アドレスライタで以下のエラー表示がされた場合は、次のように対処してください。

表示	原因	対処
【E-0303】	設定パラメータが不正です	パラメータ対応表を確認の上、正しいパラメータを設定してください

以下のような場合は次のように対処してください。

症状	対処
検出ができない	・配線は正しいですか？ → 伝送線、電源線の接続を再確認してください。 ・AnyWireASLINKシステムに電源は投入されていますか？ → 電源を確認してください。 ・アドレス設定は行いましたか？ → アドレス設定を行ってください。 ・定格の入力範囲内で使用していますか？ → 定格の検出範囲内で使用してください。
アドレスライタで設定ができない	・配線は正しいですか？ → 伝送線の接続、伝送信号が印加されているか再確認してください。 ・AnyWireASLINKシステムに電源は投入されていますか？ → 電源を確認してください。 ・保護カバーを開いて設定していますか？ → 保護カバーを開いてください。閉じたままでは設定できません。 ・設定パラメータは正しいですか？ → パラメータ対応表を確認の上、正しいパラメータを設定してください。

【機器パラメータと設定項目】

機器パラメータ	変数	内容	出荷時変数
【01.】しきい値	0-4095 (0-100%)	検出判定の受光レベル値を設定します。	50
【02.】ヒステリシス	0-4095 (0-100%)	検出状態が、ON→OFFするのに必要な受光値の変化量を設定します。	5
【03.】アラーム値Hi	0-4095 (0-100%)	アラームを発生させる受光量の上限を設定します。	0
【04.】アラーム値Lo	0-4095 (0-100%)	アラームを発生させる受光量の下限を設定します。	0
【05.】アラーム値監視時間	3-255	アラームを発生させる受光値の監視時間を設定します。(1=100ms)	50
【06.】ライトON/ダークON	0	透過型ダーク(遮蔽)ON	0
	1	透過型ライト(透過)ON	
	2	反射型ダーク(反射なし)ON	
	3	反射型ライト(反射あり)ON	
【07.】動作モード	0	簡易モード(予防保全機能無効)	0
	1	ノーマルモード(予防保全機能有効)	
【08.】受光レベル表示	0	AD値表示(0-4095 Digit)	0
	1	0-100%表示	
【09.】投光パワー	0	High	0
	1	Middle	
	2	Low	
【10.】ON Delay	0-999	ON遅延時間を設定します。(1=100ms)	0
【11.】OFF Delay	0-999	OFF遅延時間を設定します。(1=100ms)	0
【12.】One Shot	0-999	One Shot時間を設定します。(1=100ms)	0
【17.】アドレス・パラメータ自動設定(親機のみ)	0	自動設定無効	0
	1	アドレスのみ自動設定	
	2	パラメータのみ自動設定 ※親機のパラメータに連動	
	3	アドレス・パラメータ自動設定	
【18.】7セグ表示向き切換(親機のみ)	0	通常表示	0
	1	180°反転表示	

【仕様】

■一般仕様

使用周囲温度/湿度	0~55°C※1、10~90%RH 結露なきこと
保存周囲温度/湿度	-25~75°C、10~90%RH 結露なきこと
耐振動	JIS B 3502、IEC 61131-2に準拠
耐衝撃	JIS B 3502、IEC 61131-2に準拠
使用雰囲気	腐食性ガスがないこと
使用標高※2	0~2000m
汚染度※3	2以下

※1 子機 1~2台増設時 : 0~55°C
子機 3~10台増設時 : 0~50°C
子機 11台以上増設時 : 0~45°C

※2 AnyWireASLINK 機器を標高 0m の大気圧以上に加圧した環境で使用、または保存しないください。誤動作の原因となります。

※3 その機器が使用される環境における、導電性物質の発生度合を示す指標です。汚染度 2 は、非導電性の汚染しか発生しません。ただし、偶発的な凝結によって一時的な導電が起こりうる環境です。

■伝送仕様

使用電源電圧	電圧 DC24[V]+15~-10%(DC21.6~27.6[V]) リップル0.5[V]p-p max.
伝送方式	DC電源重畳トータルフレーム・サイクリック方式
同期方式	フレーム/ビット同期方式
伝送手順	AnyWireASLINKプロトコル
接続形態	バス形式(マルチドロップ、T分岐、ツリー方式)
接続点数	最大512点(IN:256点、OUT:256点)
接続台数	最大128台
RAS機能	伝送線断線、伝送線短絡、伝送電源低下検知 ID重複/未設定検知

■個別仕様

占有点数	入力1点	
応答時間※4	1~2サイクル	
消費電流	24V-0V	25mA
	DP-DN	1.9mA
質量	22g(親機)	
	17g(子機)	
保護構造	IP40	
使用周囲照度	白熱ランプ	3000 lx以下
	太陽光	10000 lx以下

※4 ONまたはOFFを検出し伝送信号を送出するまでの時間。
データの変化には、この時間+伝送1サイクルタイムの時間が必要です。

【検出距離】

■ファイバユニット

型式	検出距離 (mm)	
	診断あり※5	診断なし※6
AFT-4	410	600
AFT-1	160	210
AFT-2	300	420
AFT-1-1	170	240

※5 受光レベル0-100%表示設定で使用の場合
※6 ON・OFFのみで使用の場合

【外形寸法図】

単位：mm

■LA-F1011（親機）

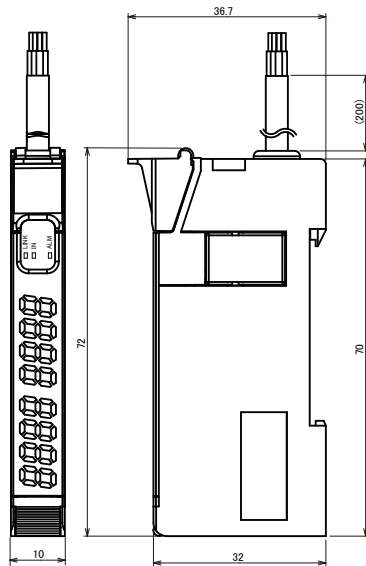

■伝送線

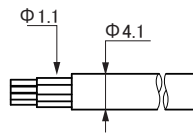

4芯、AWG24
ケーブル長 約 200mm

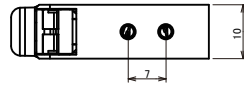

■LB-F1011（子機）

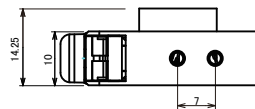
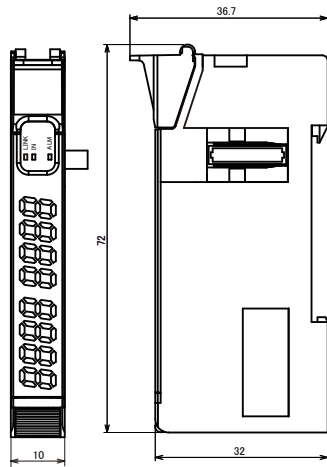

【中国版RoHS指令】

产品中有害物质的名称及含有信息表

部品名称	有害物質									
	鉛 (Pb)	汞 (Hg)	銅 (Cd)	六价铬 (Cr(VI))	多溴联苯 (PBB)	多溴二苯醚 (PBDE)	邻苯二甲酸二正丁酯 (DBP)	邻苯二甲酸二异丁酯 (DIBP)	邻苯二甲酸丁基苯酯 (BBP)	邻苯二甲酸(2-乙基)己酯 (DEHP)
安裝基板	×	○	○	○	○	○	○	○	○	○
框架	○	○	○	○	○	○	○	○	○	○

注 1: ○: 表示该有害物质在该部件所有均质材料中的含量均不超过电器电子产品有害物质限制使用国家标准要求。
 ×: 表示该有害物质至少在该部件的某一均质材料中含量超出电器电子产品有害物质限制使用国家标准要求。
 注 2: 以上未列出的部件, 表明其有害物质含量均不超过电器电子产品有害物质限制使用国家标准要求。



【連絡先】

Anywire 株式会社エニワイヤ

本 社 : 〒617-8550 京都府長岡京市馬場箇所 1
 TEL: 075-956-1611(代) / FAX: 075-956-1613

営業所 : 西日本営業所、東日本営業所、中部営業所、九州営業所

<http://www.anywire.jp/>

お問い合わせ窓口:

■ テクニカル サポートダイヤル

受付時間 9:00~17:00(土日祝、当社休日を除く)

075-952-8077

■ メールでのお問い合わせ info@anywire.jp