

Anywire

エニワイヤ全4重省配線カタログ

ソリューションを紡ぐ
Create Solutions

全4重省配線System AnyWire DB A40 series

Open Network

Motion

Field Network

PC Interface

I/O Interface

Ethernet

PLC
PS-232C



省配線システム

AnyWire DB A40 series カタログ

もくじ

◇システム概要

- ・ AnyWire を選ぶ理由 02
- ・ AnyWire 省配線の位置づけ 02
- ・ テクノロジー 03
- ・ 4つのアドバンテージ 04
- ・ 各シリーズの位置づけ 05
- ・ ターミナルの種類 06
- ・ システム構成 07
- ・ 基本仕様 08

◇製品カタログ

- ・ マスタユニット 09
- ・ 特殊ユニット 11
- ・ アクセサリ 12
- ・ デジタル I/O ユニット 13
- ・ アナログ I/O ユニット 19

◇技術仕様

- ・ 入出力回路と端子配列 23

AnyWire 省配線 System を選ぶ理由

厳しい現実

- ・ 短納期 (⇔複雑化する System)
- ・ コストダウン (⇔資材単価の高騰)
- ・ ベテラン作業者の減少
新しい人材の確保が困難

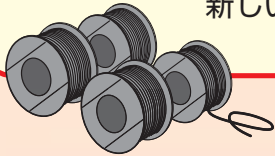

Open Network の特性

あらゆる機能を盛り込んだ重量級システム
大規模な情報通信に適する
 小、中規模 FA 装置には複雑な場合も ...



AnyWire 省配線 System は現場ニーズへの柔軟な対応と循環型社会への貢献をお約束します

多種多様な要求

同じ装置、客先ごとの指定 PLC で ...
 オプション装置の増結
 いろいろな環境で使用
 異なるメーカーをドッキング?

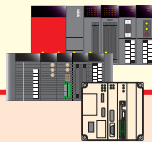

既設設備の改造

敷設電線の再利用
 限られた改造時間
 回転部など
 駆動部の点数増加!

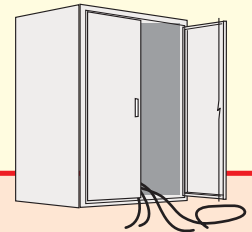

AnyWire 省配線 System の位置づけ

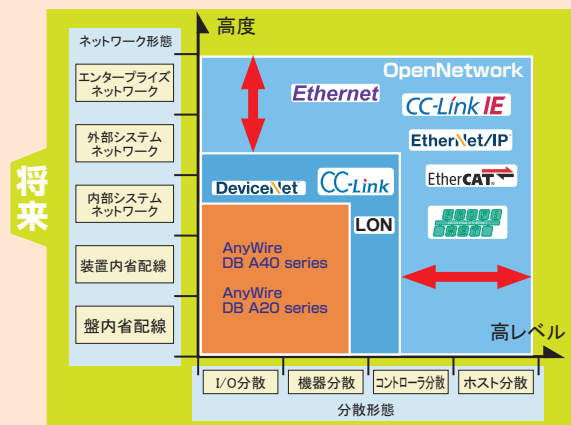
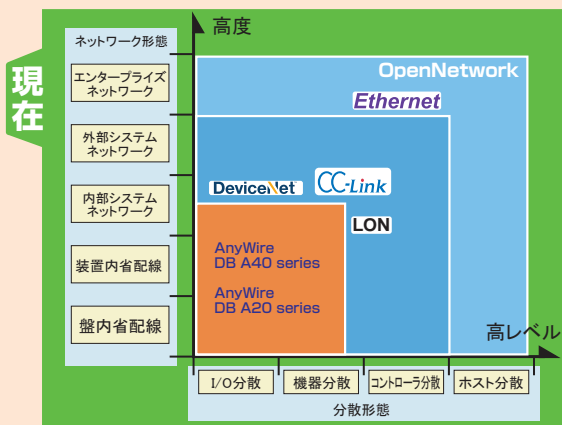

AnyWire System は「Sensor/Actuator Level」の分散 I/O System です
 デファクトスタンダードとなっている Open Network の「対抗 System」ではなく「補完 System」です

AnyWire Technology とは・・・

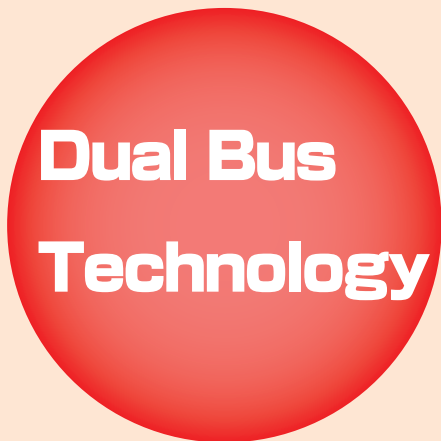

採用機種：AnyWire DB A40 series

全4重伝送

1本の伝送ライン上に、2種類の全2重伝送 Bus が存在する、AnyWire 独自の伝送方式です。
 小規模～中規模の省配線に適しており、ビットの ON/OFF データ、アナログなどの情報データを 2 芯ケーブルで伝送、さらに、それぞれ独立した更新サイクルを選択することが可能です。

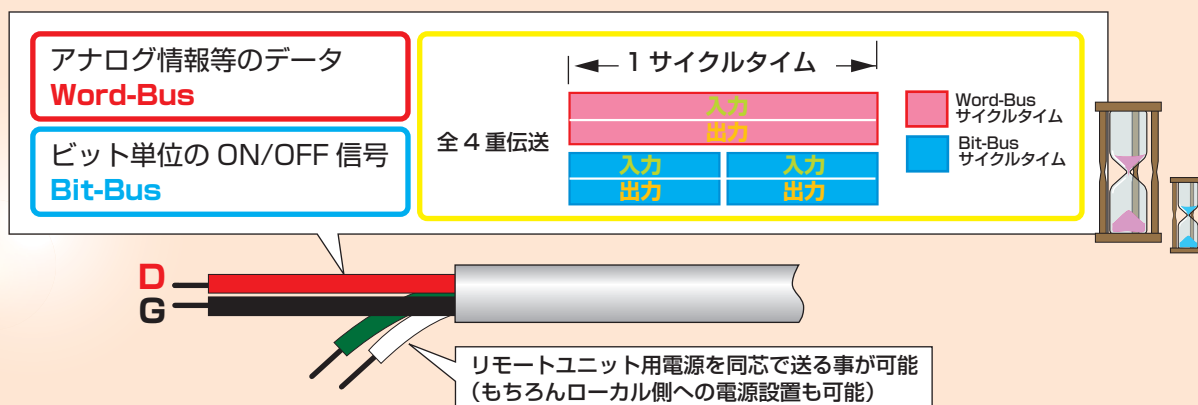

各 Bus に合わせ、Word-Bus 用、Bit-Bus 用リモートユニットがあります。

AnyWire System は、伝送ラインに汎用ケーブルが使用できます。

Media Free

汎用電線が使えます

(スリプリングなど、電線以外でも使えます)

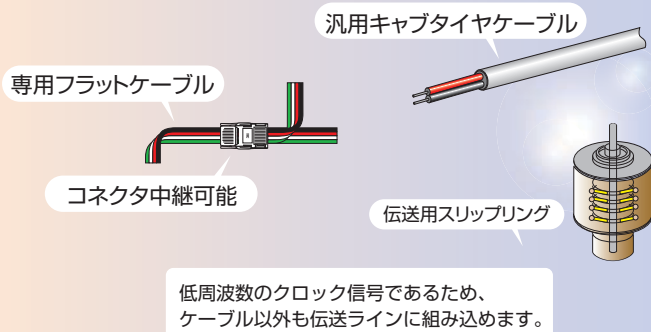

低周波数のクロック信号であるため、ケーブル以外にも伝送ラインに組み込めます。

※ご使用に関する詳細は別途お問い合わせください。
※このシステムは、離線時のデータを保証するものではありません。

Real Time

伝送定時性が確保できます

AnyWire伝送は、固定伝送フレームによるサイクリック方式です。マスタで必要に応じた伝送点数を設定すると、実際の使用点数、接続台数に係わらず更新サイクルが固定され伝送します。即ち、リモートユニットの増結、切り離しの際に生じるサイクル時間の変化を考慮する必要がありません。

伝送サイクルの例
(伝送クロック 31.3kHz : 200m 仕様設定時)

Bit-Bus	入力 64 点	入力 256 点
	出力 64 点	出力 256 点
	2.7ms	8.8ms
Word-Bus	入力 32word	入力 64word
	出力 32word	出力 64word
	17ms	34ms

Bit-Bus 伝送点数を“256点”と設定すると、伝送サイクルは“8.8ms”に固定されます。
Word-Bus 伝送点数を“64ワード”と設定すると、伝送サイクルは“34ms”に固定されます。

左表例の様に、設定する伝送点数により全て固定したサイクル時間となり、Bit-Bus と Word-Bus の間では相互に影響しません。

※Bit-Bus、Word-Bus の設定値は組み合わせがあります。詳細は各マスターI/Fのユーザーズマニュアルをご覧ください。

AnyWireSystem 4つのアドバンテージ

Topology Free

分岐制限 **ほとんど** → **ありません**

低周波数のクロック信号で伝送分岐のややこしさを解消

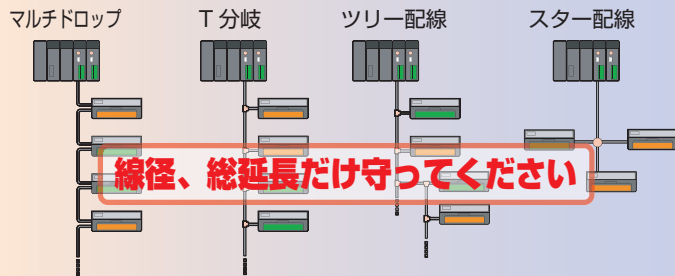

※「総延長」は、使用ケーブルの合計を指します。
※分岐段数は 10 段以内を目安としてください。ただし、より安定した伝送状態を得るためにできるだけ最小分岐での構成をお奨めします。

Controller Free

様々な **上位コントローラと Open Network に対応**

どんなコントローラにもつながる省配線 System D-I/O を扱う感覚で扱える AnyWire System は、常に現場の視点で発想、製品開発を行います。

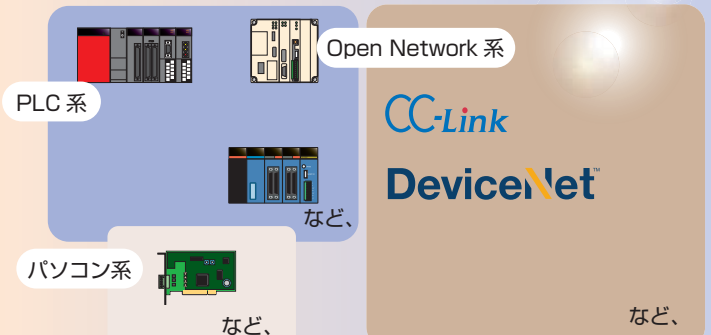

AnyWire 省配線 各 series の位置づけ

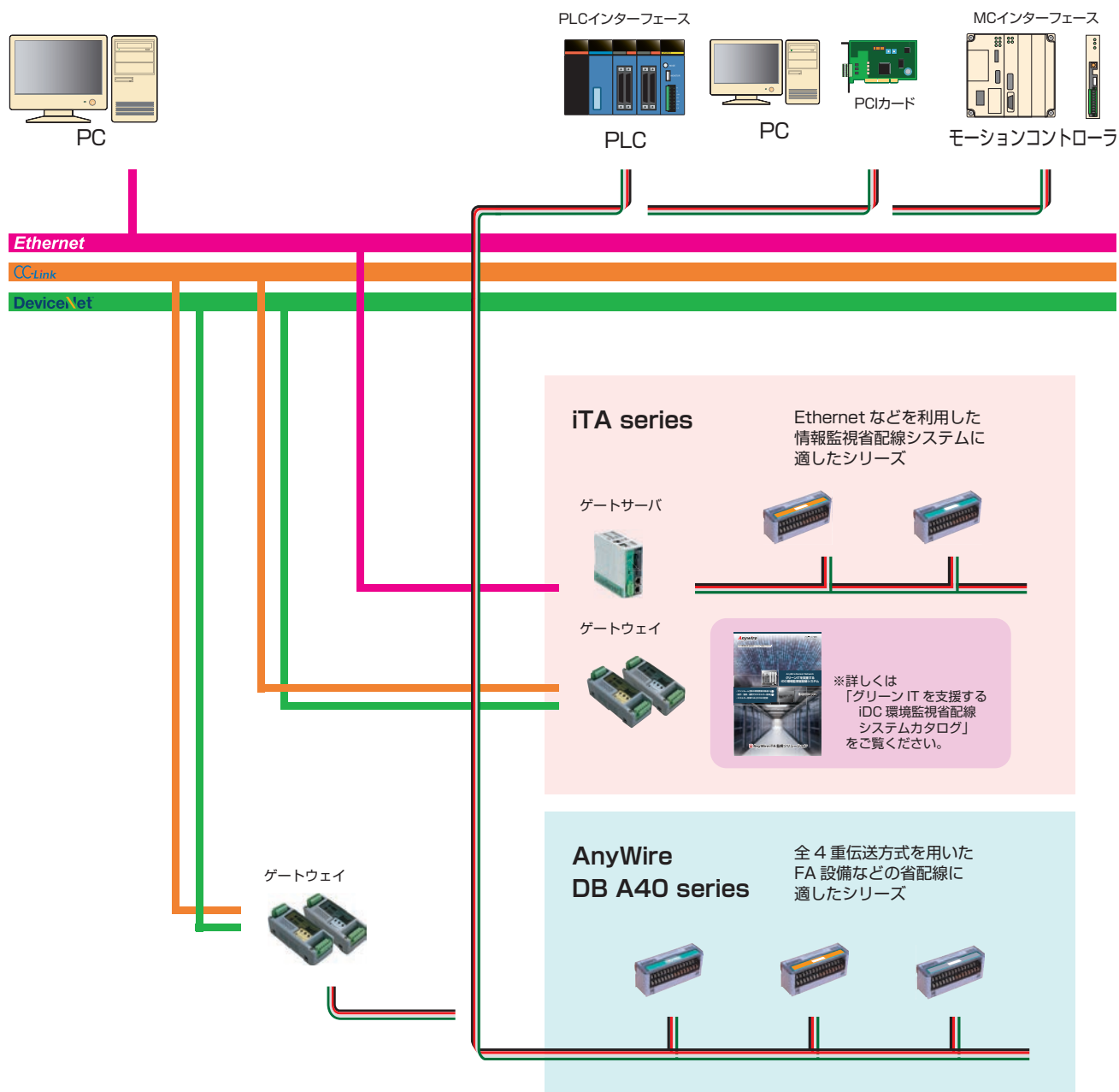

AnyWire 省配線 System は、より現場の要求に応え、センサレベルでのよりきめ細かな省配線が構築できることを目指し、常に多くの Open Network、PLC などのコントローラに対応できるよう、ラインアップの充実を考えています。

AnyWire DB A40 series の Terminal の種類

AnyWire DB A40 series

デジタル I/O ターミナル

- 標準端子台
- ねじアップ端子台
- ばね式端子台



アナログ I/O ターミナル

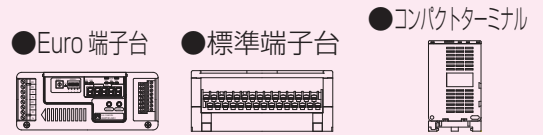

リレーターミナル

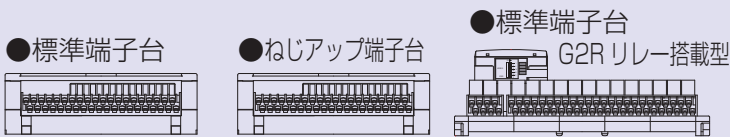

温度ターミナル(熱電対)



温度ターミナル(PT100)

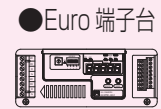

フラットコンパクトターミナル



ユニバーサルターミナル

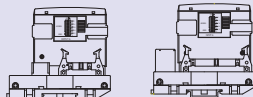

温湿度ターミナル

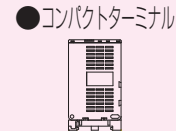

パルスカウンタターミナル



コンパクトターミナル

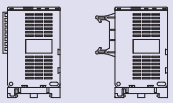

耐水タイプミニターミナル

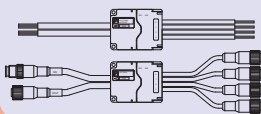

モジュールタイプターミナル

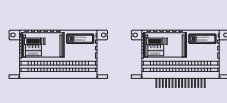

※詳しくは各製品の項目をご覧ください

画期的な「eco 分岐」システム

省配線やフィールドバスなどを使用する際に、現場で気を遣うのは「分岐」です。これには二つの要因があり、一つ目は「分岐に制限や条件が多い」という点ですが、AnyWire の省配線システムは「分岐制限なし」という特徴を持ち、この問題に対し解決策をご用意しています。

二つ目は「分岐作業そのものが大変」という点です。省配線を採用するという事は、点数が多く分散しているか大量の電線を敷設するスペースが無いケースが多く、そのような箇所での結線 / 分岐作業は非常に困難です。そこで AnyWire では「eco 分岐」を実現するリンクコネクタをご用意しました。

リンクコネクタの特徴と使い方

- ・圧接なので電線の途中からでも分岐出来る
- ・電線を切らない / 被覆を剥かないのでゴミが出ない
- ・オス / メスの区別がなく同じ型式で分かりやすい
- ・リンクコネクタで直接接続できるターミナルがある



スリーブに電線をはさみます
電線の途中でも終端でも OK



専用工具でクランプして圧接
(P.12 のアクセサリの項参照)



T 分岐、4 分岐、延長が可能
作業時間の大幅な短縮を実現

AnyWire DB A40 series 全体の構成

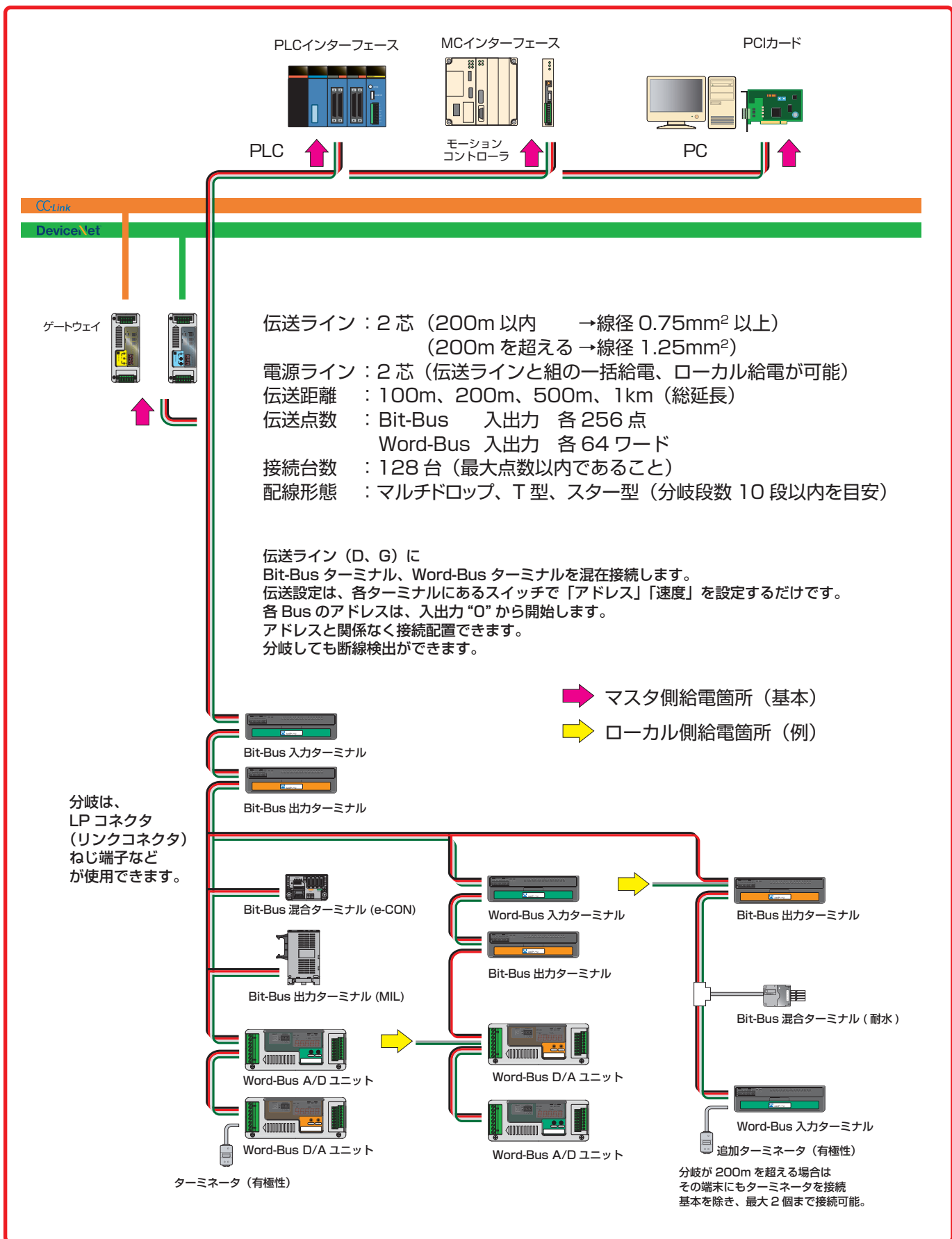

AnyWire DB A40 series 基本伝送仕様

項 目	内 容
実効データ伝送速度	183kbps/256点 (伝送クロック：62.5kHz時)
伝送方式	全4重トータルフレーム・サイクリック方式
同期方式	フレーム/ビット同期方式
データ長/フレーム	1bit～1024bit
接続形態	バス形式 (マルチドロップ方式、T分岐方式、ツリー方式)
伝送プロトコル	専用プロトコル (AnyWireBus プロトコル)
誤り制御	2重照合方式
最大接続	Bit-Bus 512点 (IN256点+OUT256点)
I/O点数 <small>注1)</small>	Word-Bus 128Word (IN64Word+OUT64Word) または 2048点 (IN1024点+OUT1024点)
最大接続台数	128台 (Bit-Bus ターミナル、Word-Bus ターミナル合計)
最大サイクルタイム <small>注2)</small>	[0.85ms/128点] [1.4ms/256点] [2.4ms/512点] [4.4ms/1024点] (伝送クロック62.5kHz時)
RAS 機能	伝送ライン断線位置検出、伝送ライン短絡検出
伝送用ケーブル	ケーブルフリー <ul style="list-style-type: none"> ・汎用 (VCTF)2芯/0.75mm²～1.25mm²: 伝送のみ (D、G) ・汎用 (VCTF)4芯/0.75mm²～1.25mm²: 電源込 (D、G、24V、0V) ・その他汎用電線/0.9mm²～1.25mm²: 平行線など ・専用フラットケーブル/0.75mm²、1.25mm²: 電源込 (D、G、24V、0V)
最大伝送距離 <small>注4)</small>	[1km/7.8kHz] [500m/15.6kHz] [200m/31.3kHz] [100m/62.5kHz]

注1) 実際の伝送点数はマスターにより異なります。 注2) 最速時の代表事例です。 注3) 伝送距離により線径が異なります。 注4) 伝送距離は、ケーブルの総延長でご検討ください。

AnyWire DB A40 series 負荷側接続回路 (この回路は簡易的な代表例です。詳細は、P.23以降をご覧ください。)

回 路	入 力	出 力
NPN	回路1 [DCシンク入力] 	回路11 [DCシンク出力] 回路12 [DCシンク出力]
PNP	回路2 [DCソース入力] 	回路13 [DCソース出力]
接点	回路3 [接点入力] 	回路14 [接点出力]
パルス	回路4 [パルス入力] 	
アナログ	回路5 [A/D (入力)] *チャンネル間是非絶縁です。 <p style="text-align: center;"><small>*電流入力の場合</small></p>	回路15 [D/A (出力)] *チャンネル間是非絶縁です。

Master Units for DB A40 series

◆PLC Interface (PLC インターフェース)



MQAF01



AFSR01

製品仕様	サポート I/O 点数				消費電流 (mA)	寸法 (mm)	型式	標準価格 (¥)
	Bit-Bus		Word-Bus					
	入力	出力	入力	出力				
三菱電機 MELSEC Q シリーズ用 I/F	256	256	64W	64W	200	98x27.4x90	MQAF01	103,000
横河電機 FA-M3 用 I/F	256	256	64W	64W	200	100x29x92.7	AFSR01	103,000

※消費電流は外部供給分のみです。詳細は取扱説明書をご覧ください

◆MC Interface (マシンコントローラインターフェース)



AFMP-01



AFMP-02-CA

製品仕様 (安川電機 MP2200/2300/3200 用 I/F)	サポート I/O 点数				消費電流 (mA)	寸法 (mm)	型式	標準価格 (¥)
	Bit-Bus		Word-Bus					
	入力	出力	入力	出力				
AnyWire DB A40 シリーズ対応 I/F	256	256	64W	64W	200	19.3x130x107.8	AFMP-01	103,000
CC-Link Ver1.1/2.0 及び AnyWire DB A40 シリーズ対応 I/F	256	256	64W	64W	200	19.3x130x107.8	AFMP-02-CA	オープン

※消費電流は外部供給分のみです。詳細は取扱説明書をご覧ください

◆PC Interface (PC インターフェース)



AP48-01

製品仕様	サポート I/O 点数				消費電流 (mA)	寸法 (mm)	型式	標準価格 (¥)
	Bit-Bus		Word-Bus					
	入力	出力	入力	出力				
PCI バス用 I/F (1 ポート)	256	256	64W	64W	200	174.6x106.7x21.5	AP48-01	103,000

※消費電流は外部供給分のみです。詳細は取扱説明書をご覧ください

Master Units for DB A40 series

◆Open FieldBus Gateway (オープンフィールドバス ゲートウェイ)



AG42-C1



AG42-C2



AG42-D1

製品仕様	サポート I/O点数				消費 電流 (mA)	寸法 (mm)	型式	標準価格(¥)
	Bit-Bus		Word-Bus					
	入力	出力	入力	出力				
CC-Link Ver1.1 用ゲートウェイ	112	112	16W	16W	400	140x57x54.5	AG42-C1	79,200
CC-Link Ver2.0 用ゲートウェイ	256	256	64W	64W	400	140x57x54.5	AG42-C2	79,200
DeviceNet 用ゲートウェイ	256	256	16W	16W	400	140x57x54.5	AG42-D1	89,800

CC-Link Remote Interface

◆CC-Link Remote Interface (CC-Link リモートインターフェース)



AFMP-02-C



AFMP-02-CA

製品仕様	サポート I/O 点数				消費電流 (mA)	寸法 (mm)	型式	標準価格(¥)
	Bit-Bus		Word-Bus					
	入力	出力	入力	出力				
安川電機 MP 用 CC-Link リモート I/F	/	/	/	/	-	19.3x130x107.8	AFMP-02-C	オープン
安川電機 MP 用 CC-Link リモート I/F ※AnyWire DB A40 マスタ機能搭載	256	256	64W	64W	-	19.3x130x107.8	AFMP-02-CA	オープン

Terminator (DB A40 Line 用ターミネータ)

◆ターミネータ



製品仕様	寸法 (mm)	型式	標準価格(¥)
DB A40 Line 終端用・極性有 (取付ホルダ添付)	44x24x12	AT4	1,480

Accessories

◆ Debugger / Monitor Tool (デバッガ、モニタツール)

製品仕様	詳細	型式	標準価格(¥)
PC 用 DB モニタソフトウェア	Windows PC 用 I/O モニタソフトウェア Windows 98/98SE/ME/2000/XP/Vista/7/8 対応	お問い合わせ下さい ※HP より無償ダウンロード可	無償提供
DB モニタ用接続ケーブル	PC と Anywire DB マスタを接続するケーブル (PC 側 : RS232C)	CA-PCRM-15C	14,300

Accessories

◆AnyWire Cable / Connector (AnyWire 伝送ケーブル&コネクタ)

製品仕様	詳細	型式	標準価格(¥)
4芯フラットケーブル (100m 巻き) (画像は欄外下部)	AWG16 (1.25sq) x 4芯 絶縁被覆外径φ2.5±0.1mm (導体抵抗 0.015Ω/m・許容電流 15A)	FK4-125-100	64,100
	AWG18 (0.75sq) x 4芯 絶縁被覆外径φ2.5±0.1mm (導体抵抗 0.025Ω/m・許容電流 7A)	FK4-075-100	58,800
LP コネクタ (100個入) ※圧接式リンクコネクタ (許容電流 5A) ボディ色 赤：電線径 1.25sq用 黒：電線径 0.75sq用 灰：電線径 0.5sq用 白：電線径 0.3sq用	4芯フラットケーブル (1.25sq) 用 (被覆外径φ2.54mm カバー：白 ボディ：赤) 爪折れ防止型	LP4-WR-100P	86,400
	4芯フラットケーブル (0.75sq) 用 (被覆外径φ2.54mm カバー：黒 ボディ：黒)	LP4-BK-100P	82,100
	4芯フラットケーブル (0.75sq) 用 (被覆外径φ2.54mm カバー：白 ボディ：黒) 爪折れ防止型	LP4-WH-100P	82,100
	キャブタイヤケーブル用 (被覆外径φ1.1~1.4mm カバー：白 ボディ：白)	LP4-WW-100P	98,000
	キャブタイヤケーブル用 (被覆外径φ2.1~2.4mm カバー：橙 ボディ：黒)	LP4-OR-100P	82,100
	キャブタイヤケーブル用 (被覆外径φ1.8~2.1mm カバー：黄 ボディ：黒)	LP4-YE-100P	82,100
	キャブタイヤケーブル用 (被覆外径φ2.1~2.4mm カバー：橙 ボディ：灰)	LP4-ORG-100P	82,100
	キャブタイヤケーブル用 (被覆外径φ1.8~2.1mm カバー：黄 ボディ：灰)	LP4-YEG-100P	82,100
LP コネクタ (10個入) ※圧接式リンクコネクタ (許容電流 5A) ボディ色 赤：電線径 1.25sq用 黒：電線径 0.75sq用 灰：電線径 0.5sq用 白：電線径 0.3sq用	4芯フラットケーブル (1.25sq) 用 (被覆外径φ2.54mm カバー：白 ボディ：赤) 爪折れ防止型	LP4-WR-10P	9,940
	4芯フラットケーブル (0.75sq) 用 (被覆外径φ2.54mm カバー：黒 ボディ：黒)	LP4-BK-10P	9,520
	4芯フラットケーブル (0.75sq) 用 (被覆外径φ2.54mm カバー：白 ボディ：黒) 爪折れ防止型	LP4-WH-10P	9,520
	キャブタイヤケーブル用 (被覆外径φ1.1~1.4mm カバー：白 ボディ：白)	LP4-WW-10P	11,100
	キャブタイヤケーブル用 (被覆外径φ2.1~2.4mm カバー：橙 ボディ：黒)	LP4-OR-10P	9,520
	キャブタイヤケーブル用 (被覆外径φ1.8~2.1mm カバー：黄 ボディ：黒)	LP4-YE-10P	9,520
	キャブタイヤケーブル用 (被覆外径φ2.1~2.4mm カバー：橙 ボディ：灰)	LP4-ORG-10P	9,520
	キャブタイヤケーブル用 (被覆外径φ1.8~2.1mm カバー：黄 ボディ：灰)	LP4-YEG-10P	9,520
LP コネクタ用圧接工具	LP コネクタ専用圧接工具 (プライヤ等で圧接可能ですが専用工具を推奨します)	LP-TOOL	26,400
EP コネクタ (8個入) ※圧接式センサコネクタ <i>e-con</i> 準拠	センサ接続用 (0.14~0.3sq 未満用 被覆外径φ0.8~1.0mm 色：赤)	EP4-RE-8P	5,480
	センサ接続用 (0.14~0.3sq 未満用 被覆外径φ1.0~1.2mm 色：黄)	EP4-YE-8P	5,480
	センサ接続用 (0.14~0.3sq 未満用 被覆外径φ1.2~1.6mm 色：橙)	EP4-OR-8P	5,480
	センサ接続用 (0.3~0.5sq 用 被覆外径φ1.0~1.2mm 色：緑)	EP4-GR-8P	5,480
	センサ接続用 (0.3~0.5sq 用 被覆外径φ1.2~1.6mm 色：青)	EP4-BL-8P	5,480
	センサ接続用 (0.3~0.5sq 用 被覆外径φ1.6~2.0mm 色：灰)	EP4-GL-8P	5,480
EP コネクタ (500個入) ※圧接式センサコネクタ <i>e-con</i> 準拠	センサ接続用 (0.14~0.3sq 未満用 被覆外径φ0.8~1.0mm 色：赤)	EP4-RE-500P	288,000
	センサ接続用 (0.14~0.3sq 未満用 被覆外径φ1.0~1.2mm 色：黄)	EP4-YE-500P	288,000
	センサ接続用 (0.14~0.3sq 未満用 被覆外径φ1.2~1.6mm 色：橙)	EP4-OR-500P	288,000
	センサ接続用 (0.3~0.5sq 用 被覆外径φ1.0~1.2mm 色：緑)	EP4-GR-500P	288,000
	センサ接続用 (0.3~0.5sq 用 被覆外径φ1.2~1.6mm 色：青)	EP4-BL-500P	288,000
	センサ接続用 (0.3~0.5sq 用 被覆外径φ1.6~2.0mm 色：灰)	EP4-GL-500P	288,000
EP コネクタ用圧接工具	EP コネクタ専用圧接工具 (プライヤ等で圧接可能ですが専用工具を推奨します)	EP-TOOL	19,800

◇フラットケーブル外観写真

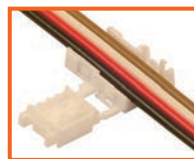
4芯フラットケーブル
AWG16 (1.25sq) x 4芯
(左から G:D:O:V:24V)4芯フラットケーブル
AWG18 (0.75sq) x 4芯
(左から G:D:O:V:24V)

専用フラットケーブルと LP コネクタ(リンクコネクタ)の組み合わせで使用の際は、写真の様にコネクタカバーの蝶番側(1番)に黒い電線(Gライン)が来るようにセットし、結線してください。

Digital Input/Output Terminals (デジタル入出力ターミナル)

◆標準端子台タイプ



I/O点数		入出力 仕様	方 式	回路 種別 ※	詳細仕様 のページ ※	消費 電流 (mA)	接 続	寸法 (mm)	型式	標準価格(¥)
入力	出力									
4		DC入力	NPN	1	23	50	Bit-Bus	A	A40SB-04U	15,800
8		DC入力	NPN	1	23	117	Bit-Bus	B	A40SB-08U	19,400
16		DC入力	NPN	1	23	233	Bit-Bus	C	A40SB-16U	30,300
32		DC入力	NPN	1	23	417	Bit-Bus	D	A40SB-32U	54,500
4		DC入力	PNP	2	23	43	Bit-Bus	A	A40SB-04US	17,400
8		DC入力	PNP	2	23	100	Bit-Bus	B	A40SB-08US	21,400
16		DC入力	PNP	2	23	200	Bit-Bus	C	A40SB-16US	33,400
32		DC入力	PNP	2	23	360	Bit-Bus	D	A40SB-32US	60,000
	4	Tr出力	NPN	11	23	13	Bit-Bus	A	A40PB-04U	17,000
	8	Tr出力	NPN	11	23	21	Bit-Bus	B	A40PB-08U	21,800
	16	Tr出力	NPN	11	23	33	Bit-Bus	C	A40PB-16U	33,900
	32	Tr出力	NPN	11	23	50	Bit-Bus	D	A40PB-32U	63,000
	4	Tr出力	PNP	13	23	11	Bit-Bus	A	A40PB-04US	18,700
	8	Tr出力	PNP	13	23	18	Bit-Bus	B	A40PB-08US	24,000
	16	Tr出力	PNP	13	23	30	Bit-Bus	C	A40PB-16US	37,300
	32	Tr出力	PNP	13	23	43	Bit-Bus	D	A40PB-32US	69,300
16		DC入力	NPN	1	23	233	Word-Bus	C	A40SW-01U	30,300
32		DC入力	NPN	1	23	417	Word-Bus	D	A40SW-02U	54,500
16		DC入力	PNP	2	23	200	Word-Bus	C	A40SW-01US	33,400
32		DC入力	PNP	2	23	360	Word-Bus	D	A40SW-02US	60,000
	16	Tr出力	NPN	11	23	33	Word-Bus	C	A40PW-01U	33,900
	32	Tr出力	NPN	11	23	50	Word-Bus	D	A40PW-02U	63,000
	16	Tr出力	PNP	13	23	30	Word-Bus	C	A40PW-01US	37,300
	32	Tr出力	PNP	13	23	43	Word-Bus	D	A40PW-02US	69,300

寸法 A: 65x40x60

寸法 B: 100x40x60

寸法 C: 140x40x60

寸法 D: 190x40x60

◆3線センサ接続用 標準端子台タイプ



寸法 C: 140x40x60

寸法 D: 190x40x60

I/O点数		入出力 仕様	方 式	回路 種別 ※	詳細仕様 のページ ※	消費 電流 (mA)	接 続	寸法 (mm)	型式	標準価格(¥)
入力	出力									
8		DC入力	NPN	1	24	129	Bit-Bus	C	A40SB-08UD	23,000
16		DC入力	NPN	1	24	233	Bit-Bus	D	A40SB-16UD	33,900
16		DC入力	PNP	2	24	233	Bit-Bus	D	A40SB-16USD	37,300
8	8	DC入出力	NPN	1/11	24	106	Bit-Bus	D	A40XB-16UD	38,800
16		DC入力	NPN	1	24	233	Word-Bus	D	A40SW-01UD	33,900

※回路種別 P.8「負荷側接続回路」の回路番号に対応します。

※詳細仕様のページ

各ターミナルごとの回路構成や端子配列が記載されているページ番号です。

Digital Input/Output Terminals (デジタル入出力ターミナル)

◆ねじアップ端子台タイプ



寸法 A: 65x40x60
 寸法 B: 100x40x60
 寸法 C: 140x40x60
 寸法 D: 190x40x60

I/O点数		入出力 仕様	方式	回路 種別※	詳細仕様 のページ ※	消費 電流 (mA)	接 続	寸法 (mm)	型式	標準価格(¥)
入力	出力									
4		DC入力	NPN	1	23	50	Bit-Bus	A	A40SB-04U-1	17,400
8		DC入力	NPN	1	23	117	Bit-Bus	B	A40SB-08U-1	21,400
16		DC入力	NPN	1	23	233	Bit-Bus	C	A40SB-16U-1	33,400
32		DC入力	NPN	1	23	417	Bit-Bus	D	A40SB-32U-1	60,000
16		DC入力	PNP	2	23	233	Bit-Bus	C	A40SB-16US-1	36,800
4	4	Tr出力	NPN	1/1	23	13	Bit-Bus	A	A40PB-04U-1	18,700
8	8	Tr出力	NPN	1/1	23	21	Bit-Bus	B	A40PB-08U-1	24,000
16	16	Tr出力	NPN	1/1	23	33	Bit-Bus	C	A40PB-16U-1	37,300
32	32	Tr出力	NPN	1/1	23	50	Bit-Bus	D	A40PB-32U-1	69,300
4	4	Tr出力	PNP	1/1	23	11	Bit-Bus	A	A40PB-04US-1	20,600
16	16	Tr出力	PNP	1/3	23	30	Bit-Bus	C	A40PB-16US-1	41,100
16		DC入力	NPN	1	23	233	Word-Bus	C	A40SW-01U-1	33,400
32		DC入力	NPN	1	23	417	Word-Bus	D	A40SW-02U-1	60,000
16	16	Tr出力	NPN	1/1	23	33	Word-Bus	C	A40PW-01U-1	37,300
32	32	Tr出力	NPN	1/1	23	50	Word-Bus	D	A40PW-02U-1	69,300

◆3線センサ接続用 ねじアップ端子台タイプ



寸法 C: 140x40x60
 寸法 D: 190x40x60

I/O点数		入出力 仕様	方式	回路 種別※	詳細仕様 のページ ※	消費 電流 (mA)	接 続	寸法 (mm)	型式	標準価格(¥)
入力	出力									
8		DC入力	NPN	1	24	117	Bit-Bus	C	A40SB-08UD-1	25,300
16		DC入力	NPN	1	24	233	Bit-Bus	D	A40SB-16UD-1	37,300
16		DC入力	PNP	2	24	100	Bit-Bus	D	A40SB-16USD-1	41,100
8	8	DC入出力	NPN	1/1	24	106	Bit-Bus	D	A40XB-16UD-1	42,900

※回路種別 P.8「負荷側接続回路」の回路番号に対応します。 ※詳細仕様のページ 各ターミナルごとの回路構成や端子配列が記載されているページ番号です。

Digital Input/Output Terminals (デジタル入出力ターミナル)

◆ばね式端子台タイプ

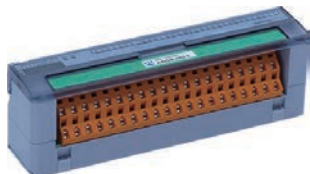

寸法 D: 190x40x60

I/O点数		入出力 仕様	方式	回路 種別 ※	詳細仕様 のページ ※	消費 電流 (mA)	接 続	寸法 (mm)	型式	標準価格(¥)
入力	出力									
32		DC入力	NPN	1	24	417	Bit-Bus	D	A40SB-32U-3	54,500

◆リレーターミナル 標準端子台タイプ



寸法 A: 100x40x60

寸法 B: 140x40x60

寸法 C: 190x40x60

I/O点数		入出力 仕様	方式	回路 種別 ※	詳細仕様 のページ ※	消費 電流 (mA)	接 続	寸法 (mm)	型式	標準価格(¥)
入力	出力									
	8	リレー出力 8点コモン	リレー	14	25	113	Bit-Bus	B	A40PB-08R	27,900
	4	リレー出力	リレー	14	25	44.3	Bit-Bus	A	A40PB-04RS	20,600
	8	全点独立回路	リレー	14	25	70.3	Bit-Bus	B	A40PB-08RS	27,900
	16		リレー	14	25	113	Bit-Bus	C	A40PB-16RS	41,200
	16		リレー	14	25	113	Word-Bus	C	A40PW-01RS	70,200

◆リレーターミナル ねじアップ端子台タイプ



寸法 A: 100x40x60

寸法 B: 140x40x60

寸法 C: 190x40x60

I/O点数		入出力 仕様	方式	回路 種別 ※	詳細仕様 のページ ※	消費 電流 (mA)	接 続	寸法 (mm)	型式	標準価格(¥)
入力	出力									
	8	リレー出力 8点コモン	リレー	14	25	88	Bit-Bus	B	A40PB-08R-1	29,900
	4	リレー出力	リレー	14	25	44.3	Bit-Bus	A	A40PB-04RS-1	22,200
	8	全点独立回路	リレー	14	25	70.3	Bit-Bus	B	A40PB-08RS-1	29,900
	16		リレー	14	25	113	Bit-Bus	C	A40PB-16RS-1	46,700

◆リレーターミナル 標準端子台タイプ (G2R リレー搭載型)

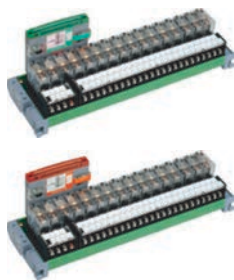

寸法 A: 252.5x79x85.5

I/O点数		入出力 仕様	方式	回路 種別 ※	詳細仕様 のページ ※	消費 電流 (mA)	接 続	寸法 (mm)	型式	標準価格(¥)
入力	出力									
16		DC24V 全点独立回路	リレー	3	26	154	Bit-Bus	A	A420SB-16RS	70,200
16		AC100V 全点独立回路	リレー	3	26	154	Bit-Bus	A	A420SB-16RS1	70,200
16		AC200V 全点独立回路	リレー	3	26	154	Bit-Bus	A	A420SB-16RS2	79,700
16		リレー未実装 全点独立回路	リレー	3	26	154	Bit-Bus	A	A420SB-16RSN	46,000
	16	リレー出力 全点独立回路	リレー	14	26	465	Bit-Bus	A	A420PB-16RS	70,200
	16	リレー出力 8点コモン 電源入力端子付	リレー	14	26	465	Bit-Bus	A	A420PB-16R2	70,200
	16	リレー出力 全点独立回路	リレー	14	26	465	Word-Bus	A	A420PW-01RS	70,200

※回路種別 P.8「負荷側接続回路」の回路番号に対応します。

※詳細仕様のページ

各ターミナルごとの回路構成や端子配列が記載されているページ番号です。

Digital Input/Output Terminals (デジタル入出力ターミナル)

◆フラットコンパクトターミナル コネクタタイプ

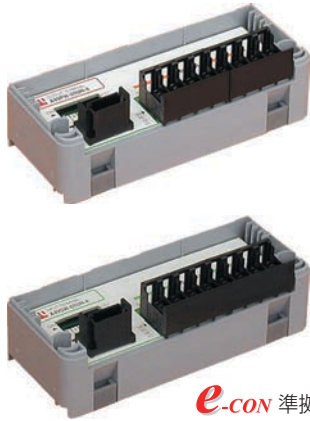

e-con 準拠

寸法 A: 65x40x31.5

寸法 B: 100x40x31.5

I/O点数		入出力 仕様	方式	回路 種別 ※	詳細仕様 のページ ※	消費 電流 (mA)	接 続	寸法 (mm)	型式	標準価格(¥)
入力	出力									
4		DC入力	NPN	1	27	100	Bit-Bus	A	A49SB-04U-4	14,600
8		DC入力	NPN	1	27	100	Bit-Bus	B	A49SB-08U-4	18,200
16		DC入力	NPN	1	27	192	Bit-Bus	B	A49SB-16U-4	24,200
16		DC入力	PNP	2	28	170	Bit-Bus	B	A49SB-16US-4	27,900
2	2	DC入/Tr出	NPN	1/11	27	40	Bit-Bus	A	A49XB-04U-4	18,200
8	8	DC入/Tr出	NPN	1/11	27	125	Bit-Bus	B	A49XB-16U-4	31,500
	4	Tr出力	NPN	11	27	13	Bit-Bus	A	A49PB-04U-4	15,800
	8	Tr出力	NPN	11	27	25	Bit-Bus	B	A49PB-08U-4	20,600
	16	Tr出力	NPN	11	27	30	Bit-Bus	B	A49PB-16U-4	27,900
	8	Tr出力	PNP	13	28	25	Bit-Bus	B	A49PB-08US-4	22,700
	16	Tr出力	PNP	13	28	30	Bit-Bus	B	A49PB-16US-4	30,700
8		DC入力	NPN	1	27	100	Word-Bus	B	A49SW-01UH-4	18,200
16		DC入力	NPN	1	27	192	Word-Bus	B	A49SW-01U-4	24,200
8	8	DC入/Tr出	NPN	1/12	27	125	Word-Bus	B	A49XW-02UH-4	31,500
	16	Tr出力	NPN	11	27	29	Word-Bus	B	A49PW-01U-4	27,900
	16	Tr出力	PNP	13	28	30	Word-Bus	B	A49PW-01USJ-4 ^{注)}	31,900

注)：負荷用電源端子付

◆フラットコンパクトターミナル コネクタタイプ (短絡保護付)

e-con 準拠

寸法 A: 65x40x31.5

寸法 B: 100x40x31.5

I/O点数		入出力 仕様	方式	回路 種別 ※	詳細仕様 のページ ※	消費 電流 (mA)	接 続	寸法 (mm)	型式	標準価格(¥)
入力	出力									
2	2	DC入/Tr出	NPN	1/12	27	40	Bit-Bus	A	A49XB-04T-4	20,100
8	8	DC入/Tr出	NPN	1/12	27	107	Bit-Bus	B	A49XB-16T-4	34,700
	4	Tr出力	NPN	12	27	22	Bit-Bus	A	A49PB-04T-4	17,400
	8	Tr出力	NPN	12	27	22	Bit-Bus	B	A49PB-08T-4	22,700
	16	Tr出力	NPN	12	27	25	Bit-Bus	B	A49PB-16T-4	30,700
8	8	DC入/Tr出	NPN	1/12	27	107	Word-Bus	B	A49XW-02TH-4	34,700
	16	Tr出力	NPN	12	27	25	Word-Bus	B	A49PW-01T-4	30,700

※回路種別 P.8「負荷側接続回路」の回路番号に対応します。

※詳細仕様のページ

各ターミナルごとの回路構成や端子配列が記載されているページ番号です。

Digital Input/Output Terminals (デジタル入出力ターミナル)

◆コンパクトターミナル コネクタタイプ



寸法 A: 89.5x52x31
寸法 B: 89.5x56.5x31
寸法 C: 89.5x71x31

I/O点数		入出力 仕様	方式	回路 種別 ※	詳細仕様 のページ ※	消費 電流 (mA)	接 続	寸法 (mm)	型式	標準価格(¥)	
入力	出力										
8		DC入力 e-CON	NPN	1	29	125	Bit-Bus	A	A41SB-08U	18,200	
8		DC入力 東技	NPN	1	29	125	Bit-Bus	B	A41SB-08U-1	18,200	
8		DC入力	NPN	1	29	125	Bit-Bus	C	A41SB-08U-2	18,200	
16		MIL20P	NPN	1	29	188	Bit-Bus	C	A41SB-16U-2	24,200	
	8	Tr出力 e-CON	NPN	1	1	29	21	Bit-Bus	A	A41PB-08U	20,600
	8	Tr出力 東技	NPN	1	1	29	21	Bit-Bus	B	A41PB-08U-1	20,600
	8	Tr出力	NPN	1	1	29	21	Bit-Bus	C	A41PB-08U-2	20,600
	16	MIL20P	NPN	1	1	29	26	Bit-Bus	C	A41PB-16U-2	27,900
	16	DC入力 MIL20P	NPN	1	1	29	188	Word-Bus	C	A41SW-01U-2	24,200
	16	Tr出力 MIL20P	NPN	1	1	29	26	Word-Bus	C	A41PW-01U-2	27,900

◆コンパクトターミナル コネクタタイプ (短絡保護付)

	8	Tr出力 e-CON	NPN	1	2	29	21	Bit-Bus	A	A41PB-08T	22,700
	16	Tr出力 MIL20P	NPN	1	2	29	29	Bit-Bus	C	A41PB-16T-2	32,700

※伝送ラインの接続には LP コネクタ (P.12 参照) が必要です。(LP4-WH-10P、LP4-WR-10P は爪折れ防止機構部がターミナルの筐体と干渉する為、使用できません)

◆ユニバーサルターミナル コネクタタイプ



寸法 A: 89.5x54x100
寸法 B: 89.5x44x100

I/O点数		入出力 仕様	方式	回路 種別 ※	詳細仕様 のページ ※	消費 電流 (mA)	接 続	寸法 (mm)	型式	標準価格(¥)	
入力	出力										
32		DC入力	NPN	1	30	300	Bit-Bus	A	A435SB-32U-2	46,000	
16		DC入力	NPN	-	30	150	Bit-Bus	B	A435SB-16UJ-2T ^{注1)}	26,700	
	32	Tr出力	NPN	1	1	30	58	Bit-Bus	A	A435PB-32U-2	55,700
32		DC入力	NPN	1	31	300	Word-Bus	A	A435SW-02U-2T	46,000	
16		DC入力	NPN	1	30	150	Word-Bus	B	A435SW-01UJ-2T ^{注1)}	26,700	
16		DC入力	PNP	2	31	150	Word-Bus	B	A435SW-01US-2	29,100	
	32	Tr出力	NPN	1	1	30	58	Word-Bus	A	A435PW-02U-2	55,700

注1) : NC 端子付

※末尾が「T」の型式は伝送側が LP コネクタではなく、ねじアップ端子台タイプの製品です。

◆ユニバーサルターミナル コネクタタイプ (短絡保護付)

16	16	DC入/Tr出	NPN	1/12	32	196	Bit-Bus	A	A435XB-32T-2	53,300
16	16	DC入/Tr出	NPN	1/12	32	196	Word-Bus	A	A435XW-02T-2	53,300

※回路種別 P.8 「負荷側接続回路」の回路番号に対応します。

※詳細仕様のページ

各ターミナルごとの回路構成や端子配列が記載されているページ番号です。

Digital Input/Output Terminals (デジタル入出力ターミナル)

◆耐水タイプミニターミナル IP66 構造



寸法 A: 51x40x21

I/O点数		入出力 仕様	方式	回路 種別 ※	詳細仕様 のページ ※	消費 電流 (mA)	接 続	寸法 (mm)	型式	標準価格(¥)
入力	出力									
4		DC入力	NPN	1	33	71	Bit-Bus	A	A419SB-04U	14,600
4		DC入力	PNP	2	34	71	Bit-Bus	A	A419SB-04US-12 ^{注1)}	28,100
2	2	DC入/Tr出	NPN	1/11	33	42	Bit-Bus	A	A419XB-04U	17,000
	4	Tr出力	NPN	11	33	33	Bit-Bus	A	A419PB-04U	14,600
	4	Tr出力	PNP	13	34	33	Bit-Bus	A	A419PB-04US-12 ^{注1)}	28,100
専用 DIN レールアダプタ (5個入)									ADP-19	980

注1) : メタルコネクタ (M12) 付

◆耐水タイプミニターミナル IP66 構造 (短絡保護付)

2	2	DC入/Tr出	NPN	1/12	34	42	Bit-Bus	A	A419XB-04T	18,500
専用 DIN レールアダプタ (5個入)									ADP-19	980

◆超小型ターミナル コネクタタイプ (e-CON)



寸法 A: 75x24x16.4

I/O点数		入出力 仕様	方式	回路 種別 ※	詳細仕様 のページ ※	消費 電流 (mA)	接 続	寸法 (mm)	型式	標準価格(¥)
入力	出力									
1		DC入力	NPN	1	34	36	Bit-Bus	A	A442SB-01U-4	6,440
2		DC入力	NPN	1	34	49	Bit-Bus	A	A442SB-02U-4	8,860
1	1	DC入/Tr出	NPN	1/11	34	39	Bit-Bus	A	A442XB-02U-4	9,440
	1	Tr出力	NPN	11	34	26.5	Bit-Bus	A	A442PB-01U-4	6,440
	2	Tr出力	NPN	11	34	29.5	Bit-Bus	A	A442PB-02U-4	8,860
専用 DIN レールアダプタ (5個入)									ADP-42	1,100

◆モジュールタイプターミナル (水平型)



寸法 A: 61x38x15.3

I/O点数		入出力 仕様	方式	回路 種別 ※	詳細仕様 のページ ※	消費 電流 (mA)	接 続	寸法 (mm)	型式	標準価格(¥)
入力	出力									
16		DC入力	NPN	1	35	113	Bit-Bus	A	A421SB-16U	18,200
	16	Tr出力	NPN	11	35	63	Bit-Bus	A	A421PB-16U	19,400
16		DC入力	NPN	1	35	113	Word-Bus	A	A421SW-01U	18,200

◆モジュールタイプターミナル (縦型)

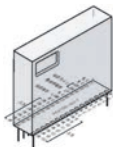

寸法 A: 61x38x15.3

16		DC入力	NPN	1	35	113	Bit-Bus	A	A421SB-16U-1	18,200
8	8	DC入/Tr出	NPN	1/11	35	63	Bit-Bus	A	A421XB-16U-1	23,000
	16	Tr出力	NPN	11	35	63	Bit-Bus	A	A421PB-16U-1	19,400
16		DC入力	NPN	1	35	113	Word-Bus	A	A421SW-01U-1	18,200
	16	Tr出力	NPN	11	35	63	Word-Bus	A	A421PW-01U-1	19,400

※回路種別 P.8「負荷側接続回路」の回路番号に対応します。

※詳細仕様のページ

各ターミナルごとの回路構成や端子配列が記載されているページ番号です。

Analog Input/Output Terminals (アナログ入出力ターミナル)

◆コンパクトターミナル アナログ信号入出力タイプ



寸法 A: 79.5x52x22

I/O点数		入出力仕様	方式	回路種別※	詳細仕様のページ※	消費電流 (mA)	接続	寸法 (mm)	型式	標準価格(¥)
入力	出力									
2		マルチ入力 DIP SW 入力信号切替式	4-20mA, 0-20mA, 1-5V, 0-5V, 0-10V	5	36	55	Word-Bus	A	A41SW-J2AV1	41,200
	2	電流出力	4-20mA	15	36	86.5	Word-Bus	A	A41PW-J2A1	46,000
	2	電流出力	0-20mA	15	36	86.5	Word-Bus	A	A41PW-J2A2	46,000
	2	電圧出力	1-5V	15	36	58	Word-Bus	A	A41PW-J2V1	46,000
	2	電圧出力	0-5V	15	36	58	Word-Bus	A	A41PW-J2V2	46,000
	2	電圧出力	0-10V	15	36	58	Word-Bus	A	A41PW-J2V3	46,000

※伝送ラインの接続には LP コネクタ (P.12 参照) が必要です。(LP4-WH-10P、LP4-WR-10P は爪折れ防止機構部がターミナルの筐体と干渉する為、使用できません)

◆アナログ信号ターミナル Euro 端子台タイプ



寸法 A: 140x57x48

I/O点数		入出力仕様	方式	回路種別※	詳細仕様のページ※	消費電流 (mA)	接続	寸法 (mm)	型式	標準価格(¥)
入力	出力									
4		電流入力	4-20mA	5	37	163	Word-Bus	A	A42SW-J4A1	59,300
8		電流入力	4-20mA	5	37	163	Word-Bus	A	A42SW-J8A1	71,400
4		電流入力	0-20mA	5	37	163	Word-Bus	A	A42SW-J4A2	59,300
8		電流入力	0-20mA	5	37	163	Word-Bus	A	A42SW-J8A2	71,400
4		電圧入力	1-5V	5	37	163	Word-Bus	A	A42SW-J4V1	59,300
8		電圧入力	1-5V	5	37	163	Word-Bus	A	A42SW-J8V1	71,400
4		電圧入力	0-5V	5	37	163	Word-Bus	A	A42SW-J4V2	59,300
8		電圧入力	0-5V	5	37	163	Word-Bus	A	A42SW-J8V2	71,400
4		電圧入力	0-10V	5	37	163	Word-Bus	A	A42SW-J4V3	59,300
8		電圧入力	0-10V	5	37	163	Word-Bus	A	A42SW-J8V3	71,400
	4	電流出力	4-20mA	15	37	229	Word-Bus	A	A42PW-J4A1	71,400
	8	電流出力	4-20mA	15	37	267	Word-Bus	A	A42PW-J8A1	90,800
	4	電流出力	0-20mA	15	37	229	Word-Bus	A	A42PW-J4A2	71,400
	8	電流出力	0-20mA	15	37	267	Word-Bus	A	A42PW-J8A2	90,800
	4	電圧出力	1-5V	15	37	163	Word-Bus	A	A42PW-J4V1	71,400
	8	電圧出力	1-5V	15	37	163	Word-Bus	A	A42PW-J8V1	90,800
	4	電圧出力	0-5V	15	37	163	Word-Bus	A	A42PW-J4V2	71,400
	8	電圧出力	0-5V	15	37	163	Word-Bus	A	A42PW-J8V2	90,800
	4	電圧出力	0-10V	15	37	163	Word-Bus	A	A42PW-J4V3	71,400
	8	電圧出力	0-10V	15	37	163	Word-Bus	A	A42PW-J8V3	90,800

※回路種別 P.8 「負荷側接続回路」の回路番号に対応します。

※詳細仕様のページ

各ターミナルごとの回路構成や端子配列が記載されているページ番号です。

Analog Input/Output Terminals (アナログ入出力ターミナル)

◆アナログ信号ターミナル 標準端子台タイプ



寸法 A: 140x40x60

I/O点数		入出力 仕様	方式	回路 種別※	詳細仕様 のページ※	消費 電流 (mA)	接 続	寸法 (mm)	型式	標準価格(¥)
入力	出力									
4	電流入力	4-20mA	5	37	79	Word-Bus	A	A40SW-J4A1	46,000	
8	電流入力	4-20mA	5	37	88	Word-Bus	A	A40SW-J8A1	58,100	
4	電流入力	0-20mA	5	37	79	Word-Bus	A	A40SW-J4A2	46,000	
8	電流入力	0-20mA	5	37	88	Word-Bus	A	A40SW-J8A2	58,100	
4	電圧入力	1-5V	5	37	163	Word-Bus	A	A40SW-J4V1	46,000	
8	電圧入力	1-5V	5	37	163	Word-Bus	A	A40SW-J8V1	58,100	
4	電圧入力	0-5V	5	37	163	Word-Bus	A	A40SW-J4V2	46,000	
8	電圧入力	0-5V	5	37	163	Word-Bus	A	A40SW-J8V2	58,100	
4	電圧入力	0-10V	5	37	163	Word-Bus	A	A40SW-J4V3	46,000	
8	電圧入力	0-10V	5	37	163	Word-Bus	A	A40SW-J8V3	58,100	
4	電流出力	4-20mA	15	37	229	Word-Bus	A	A40PW-J4A1	71,400	
8	電流出力	4-20mA	15	37	267	Word-Bus	A	A40PW-J8A1	90,800	
4	電流出力	0-20mA	15	37	229	Word-Bus	A	A40PW-J4A2	71,400	
4	電圧出力	1-5V	15	37	67	Word-Bus	A	A40PW-J4V1	71,400	
8	電圧出力	1-5V	15	37	72	Word-Bus	A	A40PW-J8V1	90,800	
4	電圧出力	0-5V	15	37	67	Word-Bus	A	A40PW-J4V2	71,400	
8	電圧出力	0-5V	15	37	72	Word-Bus	A	A40PW-J8V2	90,800	
4	電圧出力	0-10V	15	37	67	Word-Bus	A	A40PW-J4V3	71,400	
8	電圧出力	0-10V	15	37	72	Word-Bus	A	A40PW-J8V3	90,800	

Temperature/humidity Input Terminals (温湿度入力ターミナル)

◆温湿度入力ターミナル +アナログ入力2ch (温湿度センサ 1ch 付)



寸法 A: 31x52x79.5

最大占有 Word 数		入出力 仕様	方式	回路 種別※	詳細仕様 のページ※	消費 電流 (mA)	接 続	寸法 (mm)	型式	標準価格(¥)
入力	出力									
1	マルチ入力	※1	-	38	50	Word-Bus	A	A41SW-J2AVRT1	50,900	

※1: 温度・湿度センサ 1ch と汎用アナログ 2ch 切り替え可能 4-20mA, 0-20mA, 1-5V, 0-5V, 0-10V

※伝送ラインの接続には LP コネクタ (P.12 参照) が必要です。

(LP4-WH-10P, LP4-WR-10P は爪折れ防止機構部がターミナルの筐体と干渉する為、使用できません)

◆温度入力ターミナル ねじ式 Euro 端子台タイプ



寸法 A: 140x57x48

最大占有 Word 数		入出力 仕様	方式	回路 種別※	詳細仕様 のページ※	消費 電流 (mA)	接 続	寸法 (mm)	型式	標準価格(¥)
入力	出力									
4	温度入力	K熱電対	-	38	167	Word-Bus	A	A42SW-J4TK1	82,300	
4	温度入力	Pt100	-	38	133	Word-Bus	A	A42SW-J4PT1	82,300	
4	温度入力	Pt100	-	38	133	Word-Bus	A	A42SW-J4PT1A	82,300	

※回路種別 P.8「負荷側接続回路」の回路番号に対応します。 ※詳細仕様のページ 各ターミナルごとの回路構成や端子配列が記載されているページ番号です。

Pulse counter Input Terminals (パルスカウンタ入力ターミナル)

◆パルス入力ターミナル ねじ式 Euro 端子台タイプ



寸法 A: 140x57x48

最大占有 Word 数		入出力 仕様	方 式	回路 種別 ※	詳細仕様 のページ ※	消費 電流 (mA)	接 続	寸法 (mm)	型式	標準価格(¥)
入力	出力									
8	2	パルス入力	2kHz	6	38	92	Word-Bus	A	A42SW-J4PL1	59,300
16	2	パルス入力	2kHz	6	38	92	Word-Bus	A	A42SW-J8PL1	71,400
8	2	パルス入力	30Hz	6	38	92	Word-Bus	A	A42SW-J4PL2	59,300
16	2	パルス入力	30Hz	6	38	92	Word-Bus	A	A42SW-J8PL2	71,400

※回路種別 P.8「負荷側接続回路」の回路番号に対応します。 ※詳細仕様のページ 各ターミナルごとの回路構成や端子配列が記載されているページ番号です。

iTA series (環境監視&省エネ制御システム)

AnyWireの省配線システムには、環境監視や省エネ・節電支援に特化した iTA series があります。このシステムは様々な産業分野で広く採用されており、データセンターの電力監視や大規模なビルの照明、空調、施錠管理など、重要な都市インフラを影で支えています。

AnyWire 省配線の特徴である高い柔軟性と、他に類を見ない施工性の良さをそのままに、優れたユーザーインターフェースを併せもつ iTA series は「見える化」「省エネ化」「監視制御」などの難問に低コストでお応えします。

さらに AnyWire 省配線は「ケーブルフリー」。電線を選ばないので、既設の電線もそのまま再利用が可能。廃棄物を減らし、環境負荷を抑えます。

エコロジー&エコノミーを実現する iTA series

詳しくは「iDC 環境監視カタログ」と「エネルギー監視&省エネ支援カタログ」をご覧ください。



iDC 環境監視カタログ



省エネ支援カタログ

<MEMO>

AnyWire System Specification

<入出力回路と端子配列>

・A40S□-□□U / A40S□-□□U-1

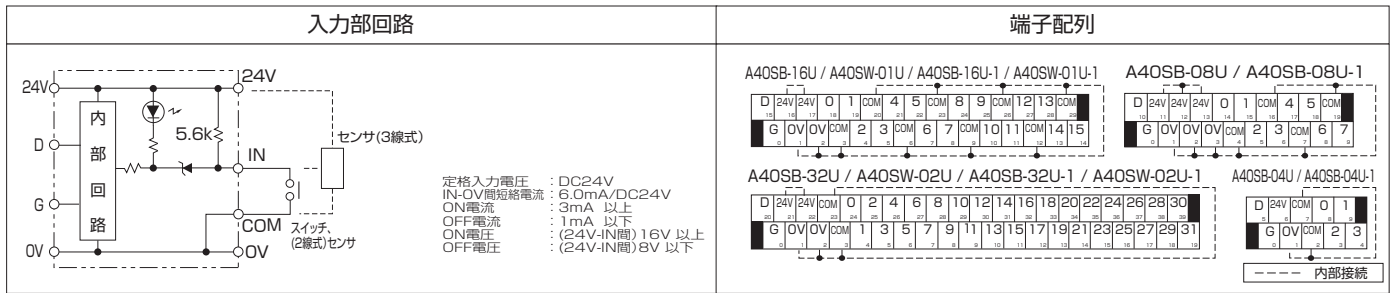

・A40P□-□□U

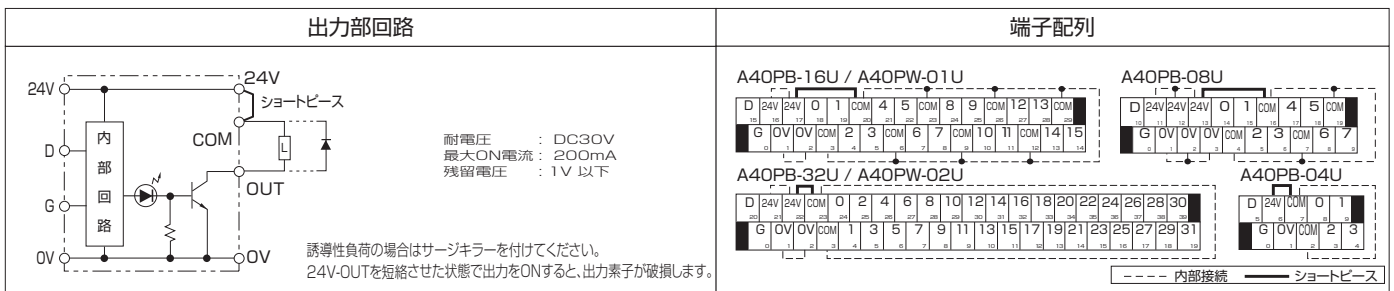

・A40P□-□□U-1

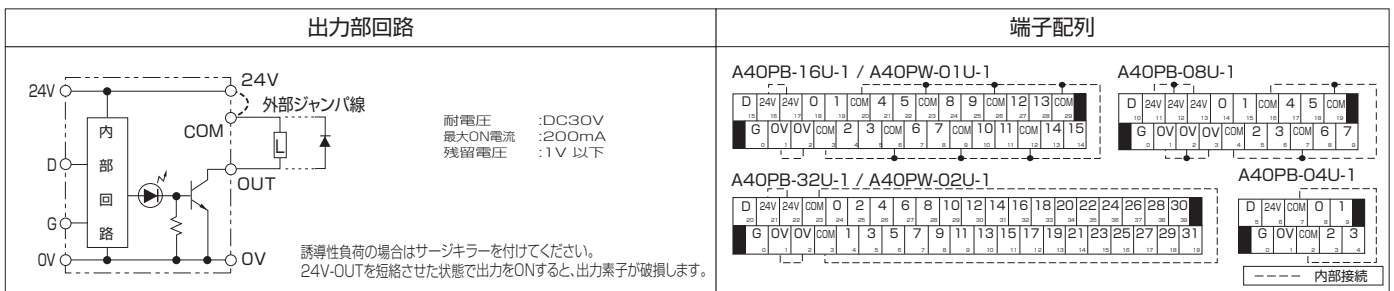

・A40S□-□□US / A40S□-□□US-1

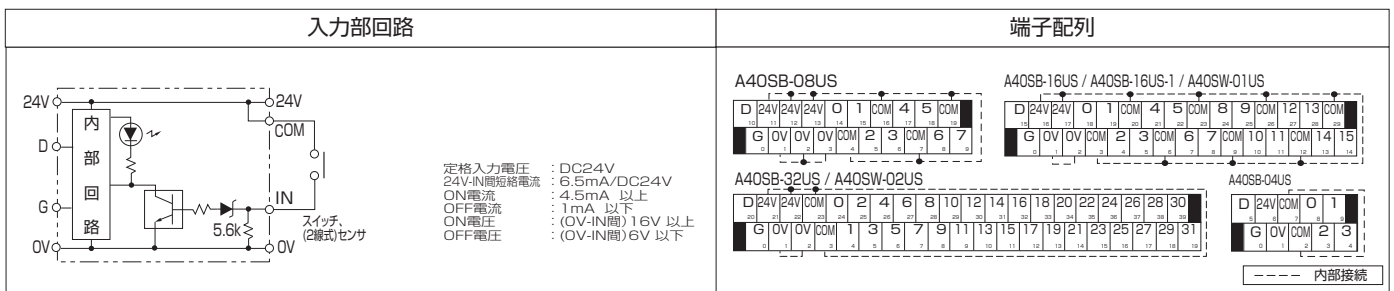

・A40P□-□□US / A40P□-□□US-1

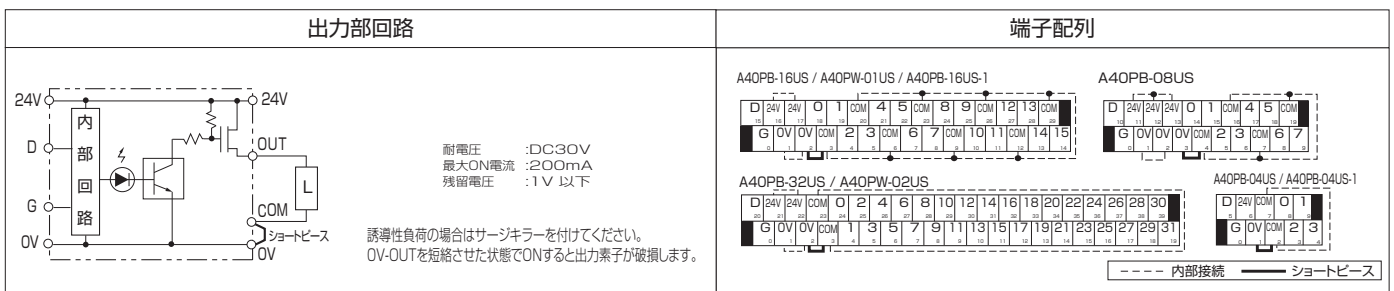

<入出力回路と端子配列>

・A40S□-□□UD / A40S□-□□UD-1

入力部回路	端子配列
<p> 定格入力電圧 : DC24V IN-0V間短絡電流 : 6.0mA/DC24V ON電流 : 5.5mA 以上 OFF電流 : 2mA 以下 ON電圧 : (24V-IN間) 16V 以上 OFF電圧 : (24V-IN間) 8V 以下 </p>	<p>A40SB-16UD / A40SW-01UD / A40SB-16UD-1</p> <p>A40SB-08UD / A40SB-08UD-1</p> <p>NCは接続しないでください</p>

・A40SB-16USD / A40SB-16USD-1

入力部回路	端子配列
<p> 定格入力電圧 : DC24V IN-0V間短絡電流 : 6.5mA/DC24V ON電流 : 4.5mA 以上 OFF電流 : 1mA 以下 ON電圧 : (0V-IN間) 16V 以上 OFF電圧 : (0V-IN間) 6V 以下 </p>	

・A40XB-16UD / A40XB-16UD-1

入力部回路	出力部回路
<p> 定格入力電圧 : DC24V IN-0V間短絡電流 : 7.2mA/DC24V ON電流 : 5mA以上 OFF電流 : 1.5mA以下 ON電圧 : (24V-IN間) 16V以上 OFF電圧 : (24V-IN間) 8V以下 </p>	<p> 耐電圧 : DC30V 最大ON電流 : 200mA 残留電圧 : 1V以下 </p> <p>誘導性負荷の場合はサージキラーを付けてください。 24V-OUTを短絡させた状態でONすると出力素子が破損します。</p>
<p>端子配列</p>	

・A40SB-32U-3

入力部回路	端子配列
<p> 定格入力電圧 : DC24V IN-0V間短絡電流 : 6.0mA/DC24V ON電流 : 3mA 以上 OFF電流 : 1mA 以下 ON電圧 : (24V-IN間) 16V 以上 OFF電圧 : (24V-IN間) 8V 以下 </p>	

AnyWire System Specification

<入出力回路と端子配列>

・ A40PB-08R / A40PB-08R-1

出力部回路	端子配列																																
<p>出力部回路</p> <p>24V D G 回路 0V</p> <p>COM.A OUT COM.B OUT</p> <p>ソレノイドなど ショートピース</p> <p>＜回路条件＞ 抵抗負荷 : 2A/220V max AC / 1点当り : 2A/30V max DC / 1点当り 誘導負荷 : 1A max. / 1点当り</p> <p>＜使用リレー＞ 型 式 : パナソニック電工 APAN3124 定格制御容量 : 5A/250V AC 5A/30V DC 接点最大許容電圧 : 250V/AC 110V/DC 接点最大許容電流 : 5A 機械的寿命 : 2000回以上 電氣的寿命 : 10万回以上、開閉頻度20回/分 ※お客様でのリレー交換はできません</p> <p>誘導性負荷の場合は サージキラーを付けてください。</p> <p>※A40PB-08R-1にショートピースは付属していません。</p>	<p>— ショートピース - - - 内部接続</p> <table border="1"> <tr> <td>D</td><td>24V</td><td>COM.A</td><td>0</td><td>1</td><td>COM.B</td><td>4</td><td>5</td> </tr> <tr> <td>8</td><td>9</td><td>10</td><td>11</td><td>12</td><td>13</td><td>14</td><td>15</td> </tr> <tr> <td>G</td><td>0V</td><td>COM.A</td><td>2</td><td>3</td><td>COM.B</td><td>6</td><td>7</td> </tr> <tr> <td>0</td><td>1</td><td>2</td><td>3</td><td>4</td><td>5</td><td>6</td><td>7</td> </tr> </table> <p>※A40PB-08R-1にショートピースは付属していません。</p>	D	24V	COM.A	0	1	COM.B	4	5	8	9	10	11	12	13	14	15	G	0V	COM.A	2	3	COM.B	6	7	0	1	2	3	4	5	6	7
D	24V	COM.A	0	1	COM.B	4	5																										
8	9	10	11	12	13	14	15																										
G	0V	COM.A	2	3	COM.B	6	7																										
0	1	2	3	4	5	6	7																										

・ A40PB-04RS / A40PB-04RS-1 / A40PB-16RS / A40PB-16RS-1 / A40PW-01RS

出力部回路	端子配列																																																																																																																								
<p>出力部回路</p> <p>24V D G 回路 0V</p> <p>COM.A COM.A COM.B COM.B</p> <p>0c 0a (OUT) ソレノイドなど</p> <p>15c 15a (OUT) ソレノイドなど</p> <p>誘導性負荷の場合は サージキラーを付けてください。</p> <p>A40PB-04RS / A40PB-04RS-1</p> <p>＜回路条件＞ 抵抗負荷 : 2A/220V max AC / 1点当り : 2A/30V max DC / 1点当り 誘導負荷 : 1A max. / 1点当り</p> <p>＜使用リレー＞ 型 式 : オムロン G6DN-1A 定格制御容量 : 5A/250V AC 5A/30V DC 接点最大許容電圧 : 277V/AC 30V/DC 接点最大許容電流 : 5A 機械的寿命 : 2000回以上 電氣的寿命 : 10万回以上、開閉頻度30回/分 ※お客様でのリレー交換はできません</p> <p>A40PB-16RS / A40PB-16RS-1 / A40PW-01RS</p> <p>＜回路条件＞ 抵抗負荷 : 2A/220V max AC / 1点当り : 2A/30V max DC / 1点当り 誘導負荷 : 1A max. / 1点当り</p> <p>＜使用リレー＞ 型 式 : パナソニック APAN3124 定格制御容量 : 5A/250V AC 5A/30V DC 接点最大許容電圧 : 250V/AC 110V/DC 接点最大許容電流 : 5A 機械的寿命 : 2000回以上 電氣的寿命 : 10万回以上、開閉頻度20回/分 ※お客様でのリレー交換はできません</p>	<p>--- 内部接続</p> <table border="1"> <tr> <td>D</td><td>D</td><td>24V</td><td>24V</td><td>COM.A</td><td>COM.A</td><td>0a</td><td>1a</td><td>2a</td><td>3a</td> </tr> <tr> <td>10</td><td>11</td><td>12</td><td>13</td><td>14</td><td>15</td><td>16</td><td>17</td><td>18</td><td>19</td> </tr> <tr> <td>G</td><td>G</td><td>0V</td><td>0V</td><td>COM.B</td><td>COM.B</td><td>0c</td><td>1c</td><td>2c</td><td>3c</td> </tr> <tr> <td>0</td><td>1</td><td>2</td><td>3</td><td>4</td><td>5</td><td>6</td><td>7</td><td>8</td><td>9</td> </tr> </table> <table border="1"> <tr> <td>D</td><td>24V</td><td>COM.A</td><td>COM.A</td><td>0a</td><td>1a</td><td>2a</td><td>3a</td><td>4a</td><td>5a</td><td>6a</td><td>7a</td><td>8a</td><td>9a</td><td>10a</td><td>11a</td><td>12a</td><td>13a</td><td>14a</td><td>15a</td> </tr> <tr> <td>20</td><td>21</td><td>22</td><td>23</td><td>24</td><td>25</td><td>26</td><td>27</td><td>28</td><td>29</td><td>30</td><td>31</td><td>32</td><td>33</td><td>34</td><td>35</td><td>36</td><td>37</td><td>38</td><td>39</td> </tr> <tr> <td>G</td><td>0V</td><td>COM.B</td><td>COM.B</td><td>0c</td><td>1c</td><td>2c</td><td>3c</td><td>4c</td><td>5c</td><td>6c</td><td>7c</td><td>8c</td><td>9c</td><td>10c</td><td>11c</td><td>12c</td><td>13c</td><td>14c</td><td>15c</td> </tr> <tr> <td>0</td><td>1</td><td>2</td><td>3</td><td>4</td><td>5</td><td>6</td><td>7</td><td>8</td><td>9</td><td>10</td><td>11</td><td>12</td><td>13</td><td>14</td><td>15</td><td>16</td><td>17</td><td>18</td><td>19</td> </tr> </table>	D	D	24V	24V	COM.A	COM.A	0a	1a	2a	3a	10	11	12	13	14	15	16	17	18	19	G	G	0V	0V	COM.B	COM.B	0c	1c	2c	3c	0	1	2	3	4	5	6	7	8	9	D	24V	COM.A	COM.A	0a	1a	2a	3a	4a	5a	6a	7a	8a	9a	10a	11a	12a	13a	14a	15a	20	21	22	23	24	25	26	27	28	29	30	31	32	33	34	35	36	37	38	39	G	0V	COM.B	COM.B	0c	1c	2c	3c	4c	5c	6c	7c	8c	9c	10c	11c	12c	13c	14c	15c	0	1	2	3	4	5	6	7	8	9	10	11	12	13	14	15	16	17	18	19
D	D	24V	24V	COM.A	COM.A	0a	1a	2a	3a																																																																																																																
10	11	12	13	14	15	16	17	18	19																																																																																																																
G	G	0V	0V	COM.B	COM.B	0c	1c	2c	3c																																																																																																																
0	1	2	3	4	5	6	7	8	9																																																																																																																
D	24V	COM.A	COM.A	0a	1a	2a	3a	4a	5a	6a	7a	8a	9a	10a	11a	12a	13a	14a	15a																																																																																																						
20	21	22	23	24	25	26	27	28	29	30	31	32	33	34	35	36	37	38	39																																																																																																						
G	0V	COM.B	COM.B	0c	1c	2c	3c	4c	5c	6c	7c	8c	9c	10c	11c	12c	13c	14c	15c																																																																																																						
0	1	2	3	4	5	6	7	8	9	10	11	12	13	14	15	16	17	18	19																																																																																																						

・ A40PB-08RS / A40PB-08RS-1

出力部回路	端子配列																																																												
<p>出力部回路</p> <p>24V D G 回路 0V</p> <p>COM.A COM.A COM.A COM.B COM.B COM.B</p> <p>0c 0a (OUT) ソレノイドなど</p> <p>7c 7a (OUT) ソレノイドなど</p> <p>誘導性負荷の場合は サージキラーを付けてください。</p> <p>＜回路条件＞ 抵抗負荷 : 2A/220V max AC / 1点当り : 2A/30V max DC / 1点当り 誘導負荷 : 1A max. / 1点当り</p> <p>＜使用リレー＞ 型 式 : オムロン G6DN-1A 定格制御容量 : 5A/250V AC 5A/30V DC 接点最大許容電圧 : 277V/AC 30V/DC 接点最大許容電流 : 5A 機械的寿命 : 2000回以上 電氣的寿命 : 10万回以上、開閉頻度30回/分 ※お客様でのリレー交換はできません</p>	<p>--- 内部接続</p> <table border="1"> <tr> <td>D</td><td>D</td><td>24V</td><td>24V</td><td>COM.A</td><td>COM.A</td><td>COM.A</td><td>0a</td><td>1a</td><td>2a</td><td>3a</td><td>4a</td><td>5a</td><td>6a</td><td>7a</td> </tr> <tr> <td>15</td><td>16</td><td>17</td><td>18</td><td>19</td><td>20</td><td>21</td><td>22</td><td>23</td><td>24</td><td>25</td><td>26</td><td>27</td><td>28</td><td>29</td> </tr> <tr> <td>G</td><td>G</td><td>0V</td><td>0V</td><td>COM.B</td><td>COM.B</td><td>COM.B</td><td>0c</td><td>1c</td><td>2c</td><td>3c</td><td>4c</td><td>5c</td><td>6c</td><td>7c</td> </tr> <tr> <td>0</td><td>1</td><td>2</td><td>3</td><td>4</td><td>5</td><td>6</td><td>7</td><td>8</td><td>9</td><td>10</td><td>11</td><td>12</td><td>13</td><td>14</td> </tr> </table>	D	D	24V	24V	COM.A	COM.A	COM.A	0a	1a	2a	3a	4a	5a	6a	7a	15	16	17	18	19	20	21	22	23	24	25	26	27	28	29	G	G	0V	0V	COM.B	COM.B	COM.B	0c	1c	2c	3c	4c	5c	6c	7c	0	1	2	3	4	5	6	7	8	9	10	11	12	13	14
D	D	24V	24V	COM.A	COM.A	COM.A	0a	1a	2a	3a	4a	5a	6a	7a																																															
15	16	17	18	19	20	21	22	23	24	25	26	27	28	29																																															
G	G	0V	0V	COM.B	COM.B	COM.B	0c	1c	2c	3c	4c	5c	6c	7c																																															
0	1	2	3	4	5	6	7	8	9	10	11	12	13	14																																															

<入出力回路と端子配列>

・A420SB-16RS

入力部回路

<回路条件>
 入力電流 : 21.8mA / 1点当り
 入力電圧 : OFF → ON DC16.8V(min.)
 : ON → OFF DC3.6V(max.)

<使用リレー>
 型 式 : オムロン G2R-1-S
 定格電圧 : DC24V
 定格電流 : 21.8mA
 動作電圧 : 70%以下(V)
 復帰電圧 : 15%以上(V)
 最大許容電圧 : 170%(V) at 23°C
 最大開閉頻度 : 機械的 18000回/h
 : 定格負荷 1800回/h
 耐久性 : 機械的 2000万回以上
 : 電氣的 10万回以上/定格負荷
 (上記最大開閉頻度時)

スイッチ、
(2線式)センサなど

※図はDC24Vリレー使用時

誘導性負荷の場合はサージキラーを付けてください。

端子配列

D	24V	24V	NC	a0	a1	a2	a3	a4	a5	a6	a7	a8	a9	a10	a11	a12	a13	a14	a15
G	0V	0V	NC	c0	c1	c2	c3	c4	c5	c6	c7	c8	c9	c10	c11	c12	c13	c14	c15

----- 内部接続

・A420SB-16RSN

入力部回路

<回路条件>
 使用リレーの仕様による

<使用リレー>
 型 式 : オムロン G2R-1-S
 コイル電圧 : AC12,24,100V
 AC200V
 DC5,6,12,24,48V
 DC100V
 ※リレーは搭載していませんので別途ご用意ください。

AC 100V
など

スイッチ
センサなど(2線式)

誘導性負荷の場合はサージキラーを付けてください。

端子配列

D	24V	24V	NC	a0	a1	a2	a3	a4	a5	a6	a7	a8	a9	a10	a11	a12	a13	a14	a15
G	0V	0V	NC	c0	c1	c2	c3	c4	c5	c6	c7	c8	c9	c10	c11	c12	c13	c14	c15

----- 内部接続

・A420SB-16RS□

入力部回路

誘導性負荷の場合はサージキラーを付けてください。

AC100V、
またはAC200V

スイッチ、
(2線式)センサなど

端子配列

D	24V	24V	NC	a0	a1	a2	a3	a4	a5	a6	a7	a8	a9	a10	a11	a12	a13	a14	a15
G	0V	0V	NC	c0	c1	c2	c3	c4	c5	c6	c7	c8	c9	c10	c11	c12	c13	c14	c15

----- 内部接続

・A420SB-16RS1

<回路条件>
 入力電流 : 11mA / 50Hz AC100V / 1点当り
 : 9mA / 60Hz AC100V / 1点当り
 入力電圧 : OFF → ON AC80V (min.)
 : ON → OFF AC30V (max.)

<使用リレー>
 型 式 : オムロン G2R-1-S
 定格電圧 : AC100V
 定格電流 : 11mA / 50Hz
 : 9mA / 60Hz
 動作電圧 : 80%以下(V)
 復帰電圧 : 30%以上(V)
 最大許容電圧 : 140%(V) at 23°C
 最大開閉頻度 : 機械的 18000回/h
 : 定格負荷 1800回/h
 耐久性 : 機械的 1000万回以上
 : 電氣的 10万回以上/定格負荷
 (上記最大開閉頻度時)

・A420SB-16RS2

- 5.5mA / 50Hz AC200V / 1点当り
- 4.5mA / 60Hz AC200V / 1点当り
- OFF → ON AC160V (min.)
- ON → OFF AC60V (max.)
- オムロン G2R-1-S
- AC200V
- 5.5mA / 50Hz
- 4.5mA / 60Hz
- 80%以下(V)
- 30%以上(V)
- 140%(V) at 23°C
- 機械的 18000回/h
- 定格負荷 1800回/h
- 機械的 1000万回以上
- 電氣的 10万回以上/定格負荷

・A420PB-16RS / A420PW-01RS

出力部回路

<出力回路>
 出力1回路 : 3A(max.)
 端子台 : 10A(max.)
 *出力回路 8~15は
 ノーマルクローズ出力 (表記b_)
 ノーマルオープン出力 (表記a_)の選択が可能です。
 出力回路 0~7は
 ノーマルオープン出力 (表記a_)のみとなります。

<使用リレー>
 型 式 : オムロン G2R-1-S
 定格負荷 : AC250V 8A(抵抗負荷)
 : DC30V 8A(抵抗負荷)
 : AC250V 6A(誘導負荷)
 : DC30V 4A(誘導負荷)
 定格通電電流 : 8A
 最大接点電圧 : AC380V, DC125V
 最大接点電流 : 8A
 最大開閉頻度 : 機械的 18000回/h
 : 定格負荷 1800回/h
 耐久性 : 機械的 1000万回以上
 : 電氣的 10万回以上/定格負荷
 (上記最大開閉頻度時)

誘導性負荷の場合はサージキラーを付けてください。

端子配列

D	24V	24V	NC	a0	a1	a2	a3	a4	a5	a6	a7	a8	a9	a10	a11	a12	a13	a14	a15
G	0V	0V	NC	c0	c1	c2	c3	c4	c5	c6	c7	c8	c9	c10	c11	c12	c13	c14	c15

----- 内部接続

・A420PB-16R2

出力部回路

<出力回路>
 [出力8回路/コモン]×2組
 1回路 : 3A(max.)
 8回路合計 : 10A(max.)

<端子台>
 許容電流 : 10A(max.)

<使用リレー>
 型 式 : オムロン G2R-1-S
 定格負荷 : AC250V 8A(抵抗負荷)
 : DC30V 8A(抵抗負荷)
 : AC250V 6A(誘導負荷)
 : DC30V 4A(誘導負荷)
 定格通電電流 : 8A
 最大接点電圧 : AC380V, DC125V
 最大接点電流 : 8A
 最大開閉頻度 : 機械的 18000回/h
 : 定格負荷 1800回/h
 耐久性 : 機械的 1000万回以上
 : 電氣的 10万回以上/定格負荷
 (上記最大開閉頻度時)

誘導性負荷の場合はサージキラーを付けてください。

端子配列

D	24V	24V	NC	a0	a1	a2	a3	a4	a5	a6	a7	COMA	COMB	a8	a9	a10	NC	a11	NC	a12	NC	a13	NC	a14	NC	a15
G	0V	0V	NC	c0	c1	c2	c3	c4	c5	c6	c7	COMLA	COMLB	c8	c9	c10	NC	c11	NC	c12	NC	c13	NC	c14	NC	c15

----- 内部接続

<入出力回路と端子配列>

・ A49SB-□□U-4 / A49SW-01UH-4 / A49SW-01U-4 / A49PB-□□U-4 / A49PW-01U-4

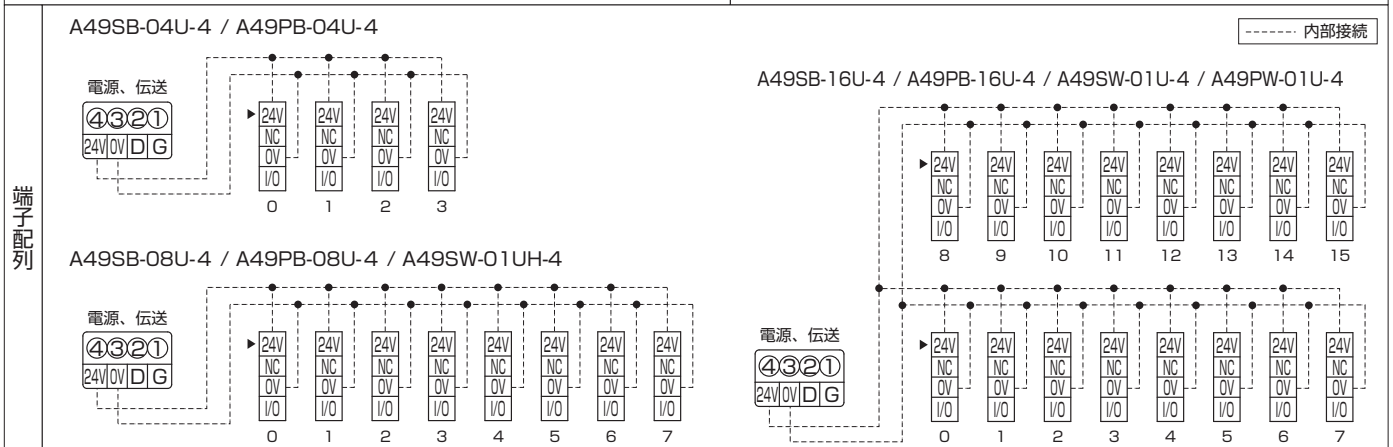
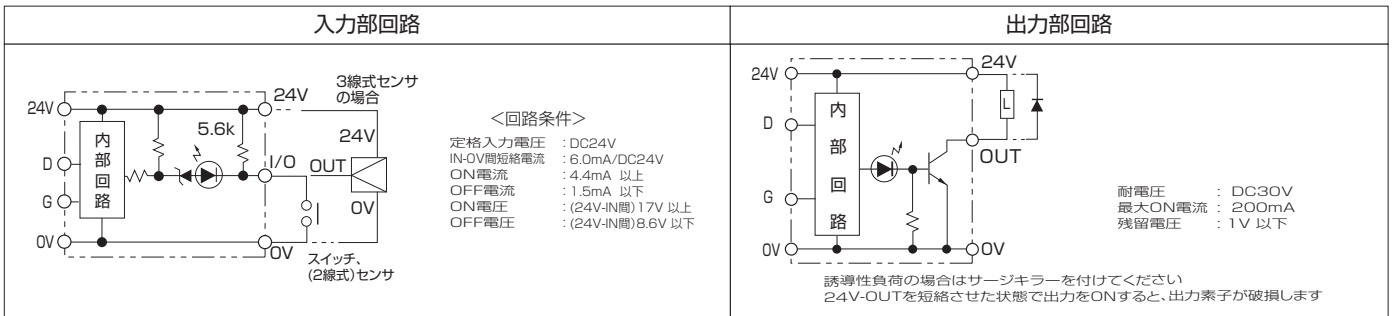

・ A49XB-□□U-4 / A49XB-□□T-4 / A49XW-02□H-4 / A49P□-□□T-4

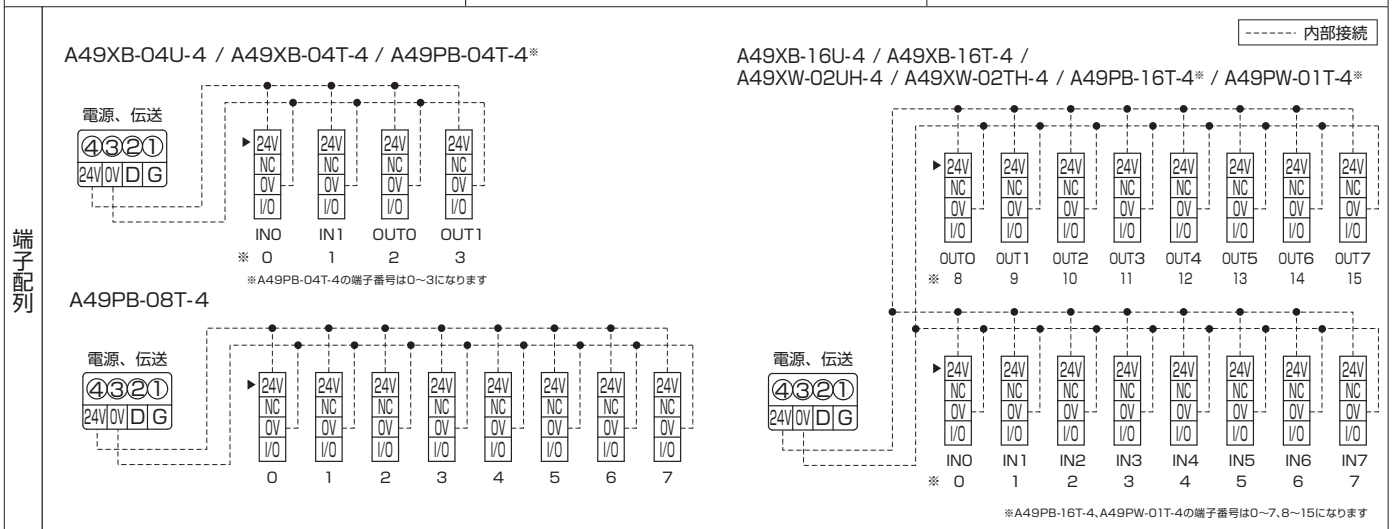
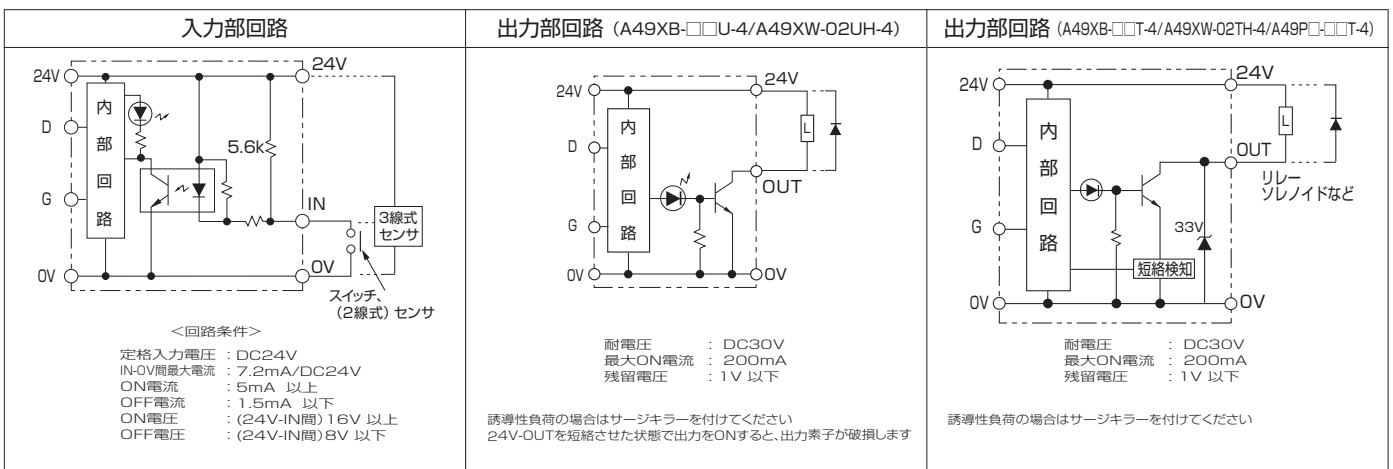

<入出力回路と端子配列>

・ A49SB-□□US-4 / A49PB-□□US-4

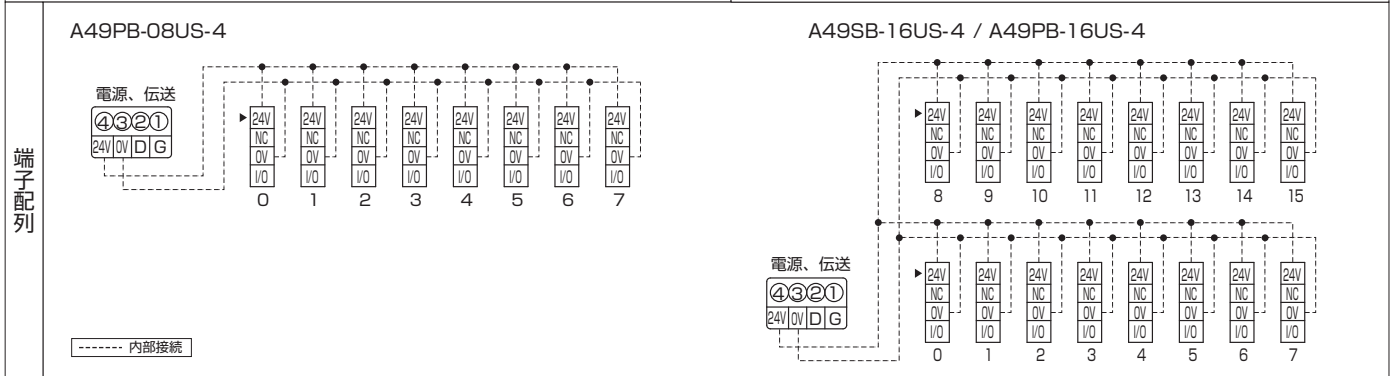
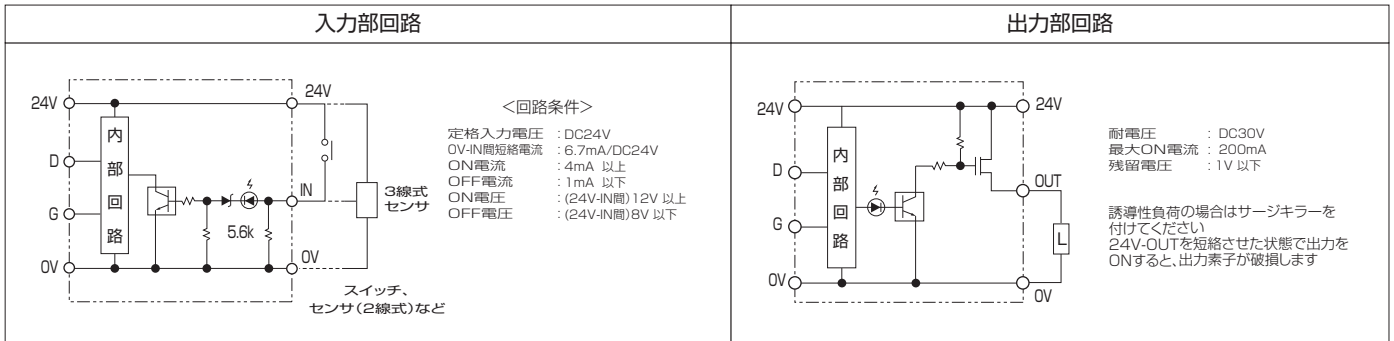

・ A49PW-01USJ-4

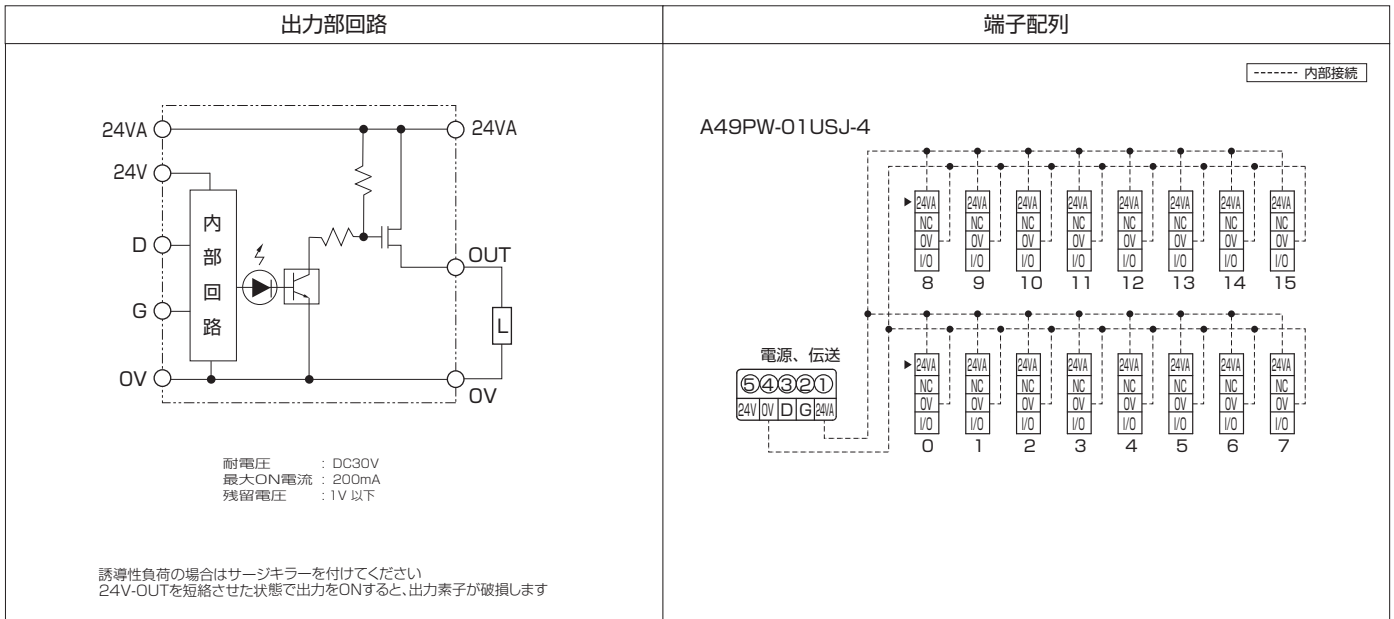

AnyWire System Specification

<入出力回路と端子配列>

・ A41SB-08U / A41SB-08U-1 / A41SB-08U-2 / A41SB-16U-2 / A41SW-01U-2

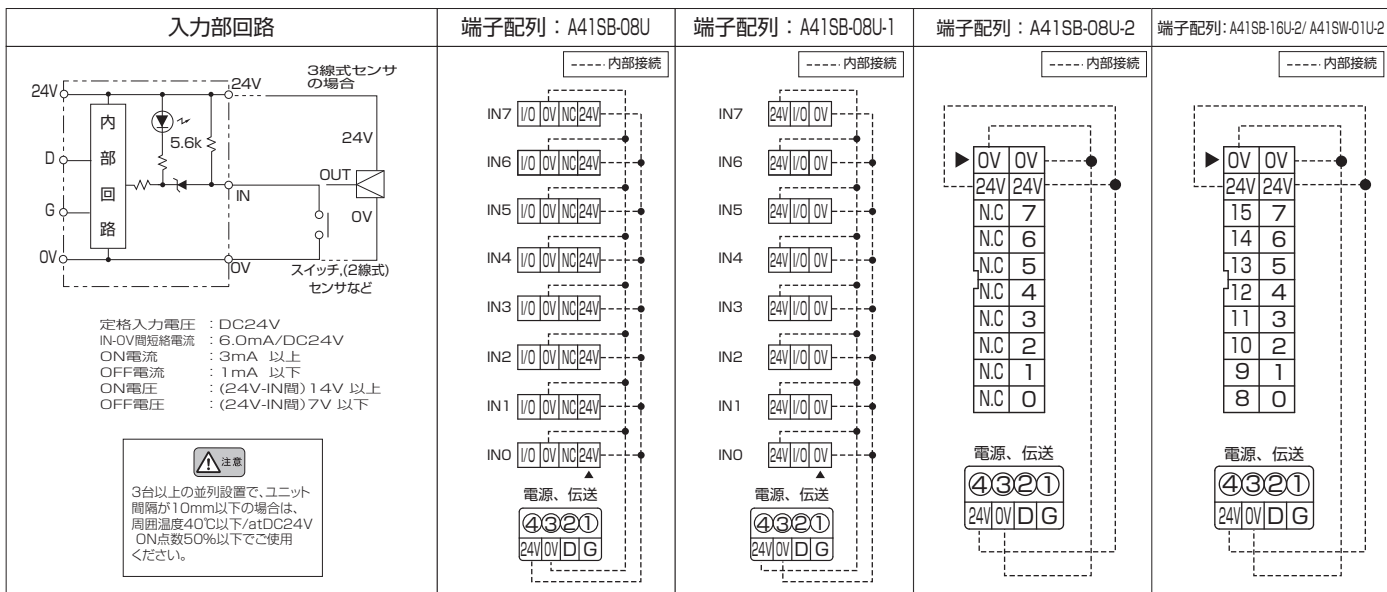

・ A41PB-08U / A41PB-08U-1 / A41PB-08U-2 / A41PB-16U-2 / A41PW-01U-2

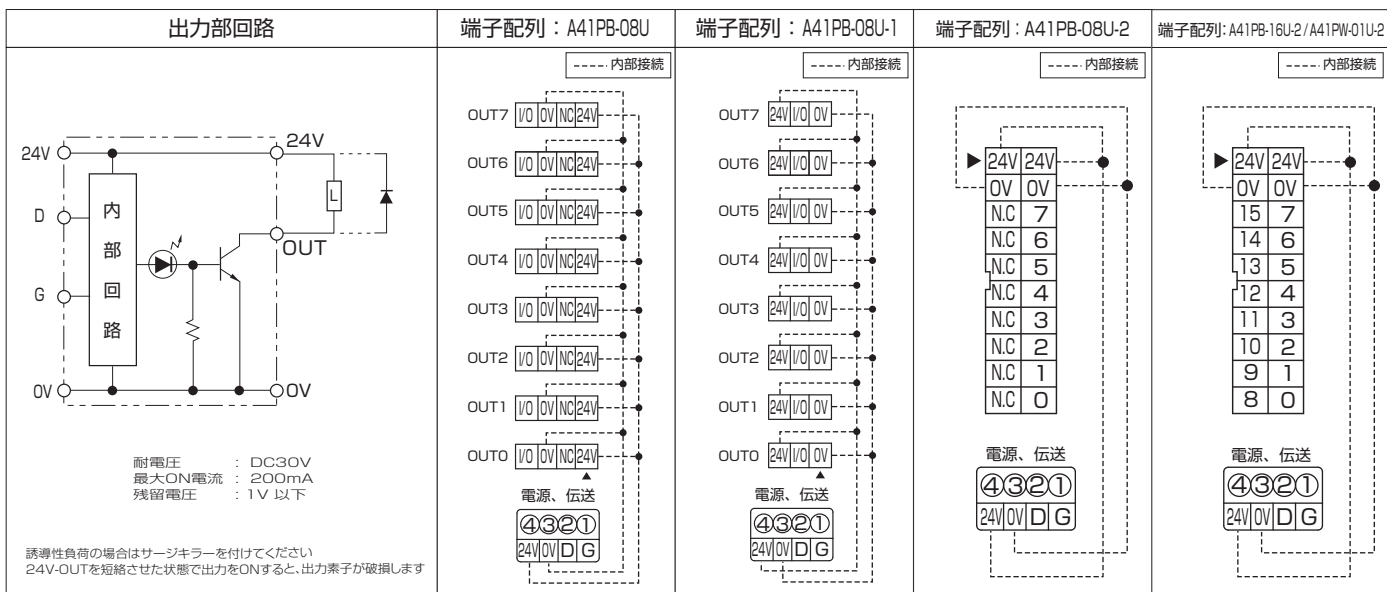

・ A41PB-08T / A41PB-16T-2

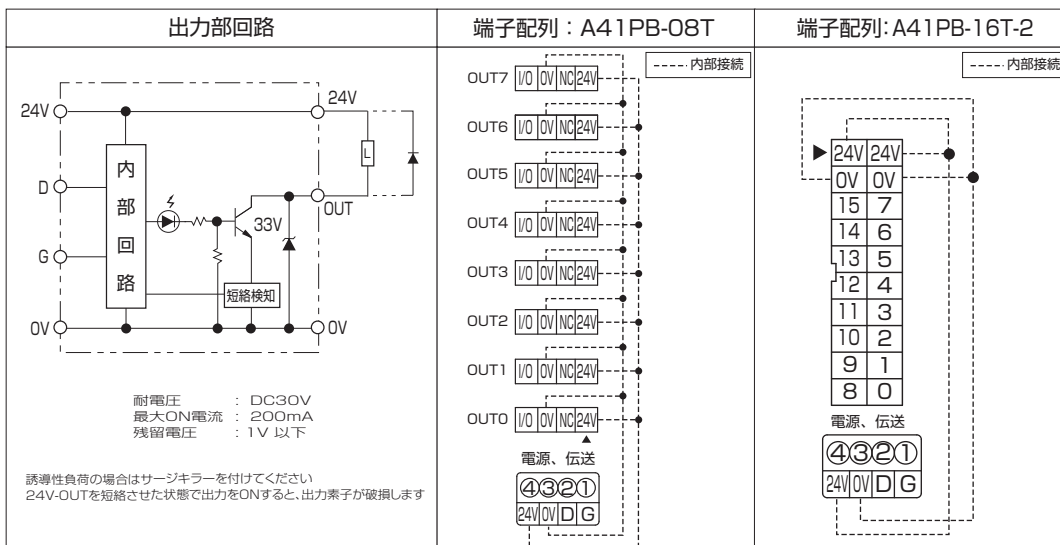

<入出力回路と端子配列>

・ A435SB-32U-2

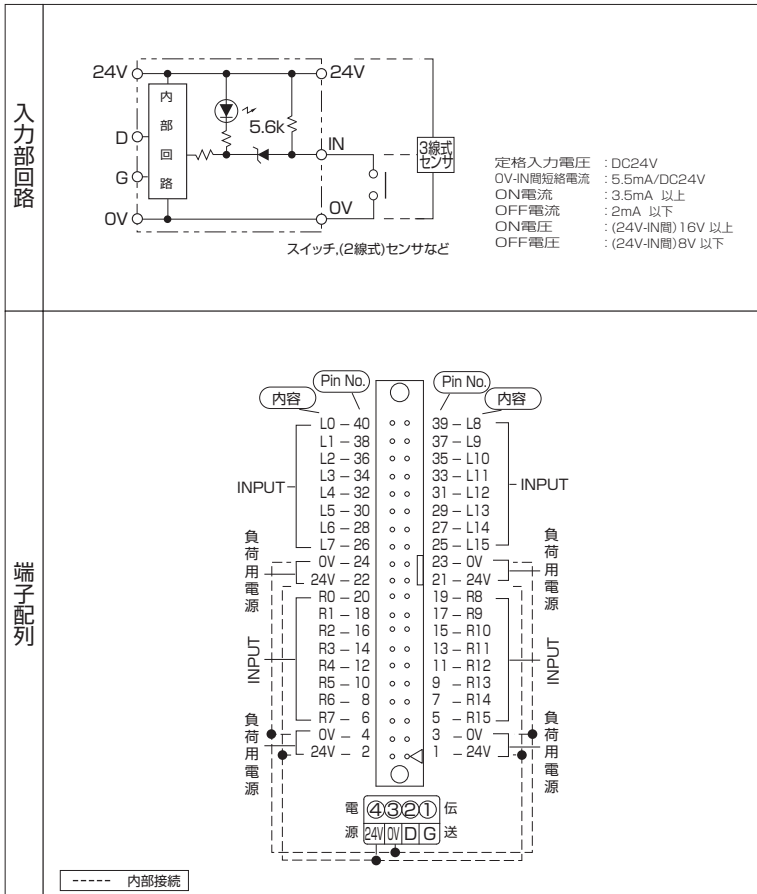

・ A435SB-16UJ-2T / A435SW-01UJ-2T

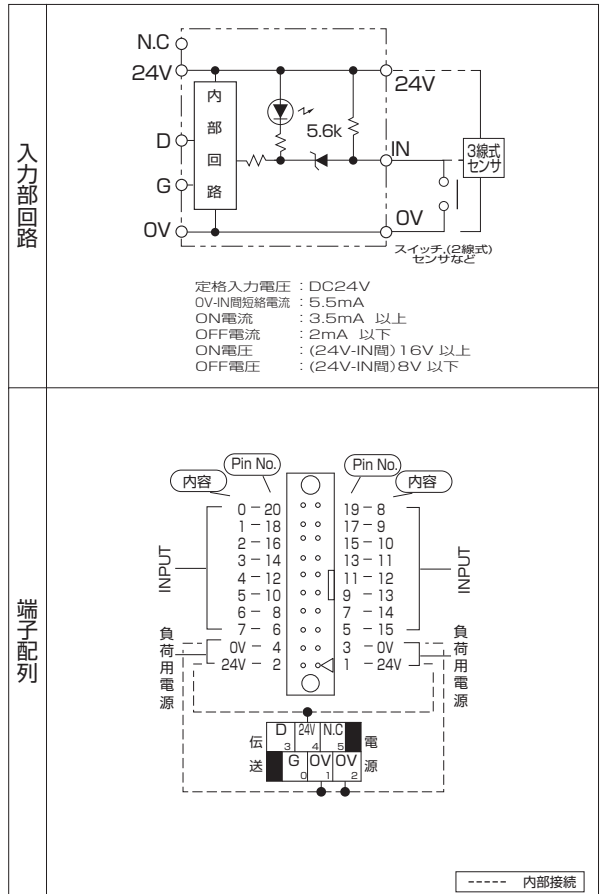

・ A435PB-32U-2 / A435PW-02U-2

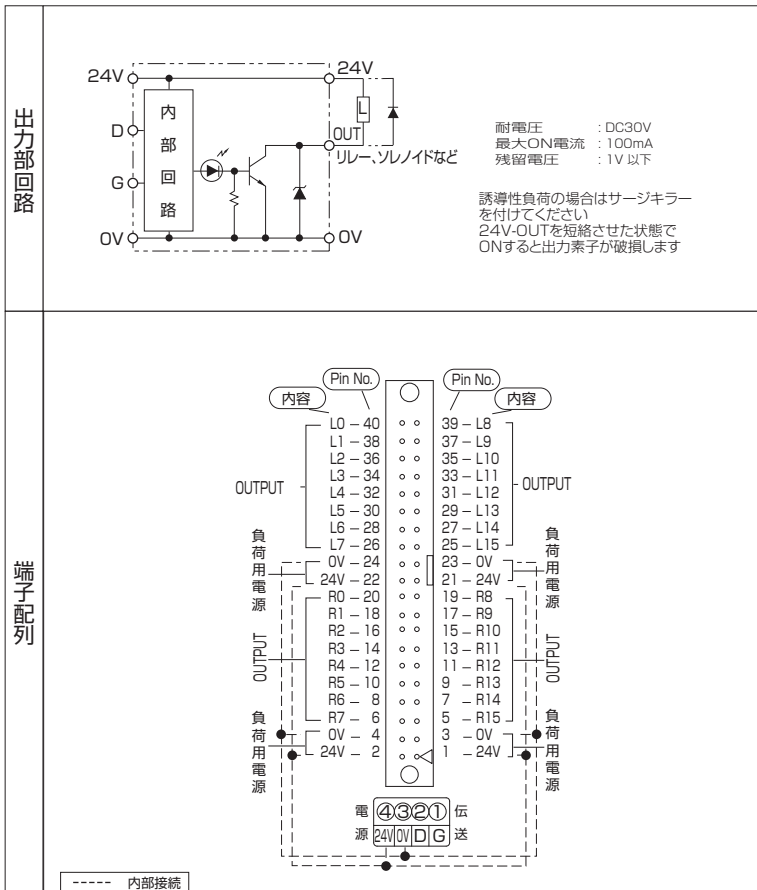

AnyWire System Specification

<入出力回路と端子配列>

・ A435SW-02U-2T

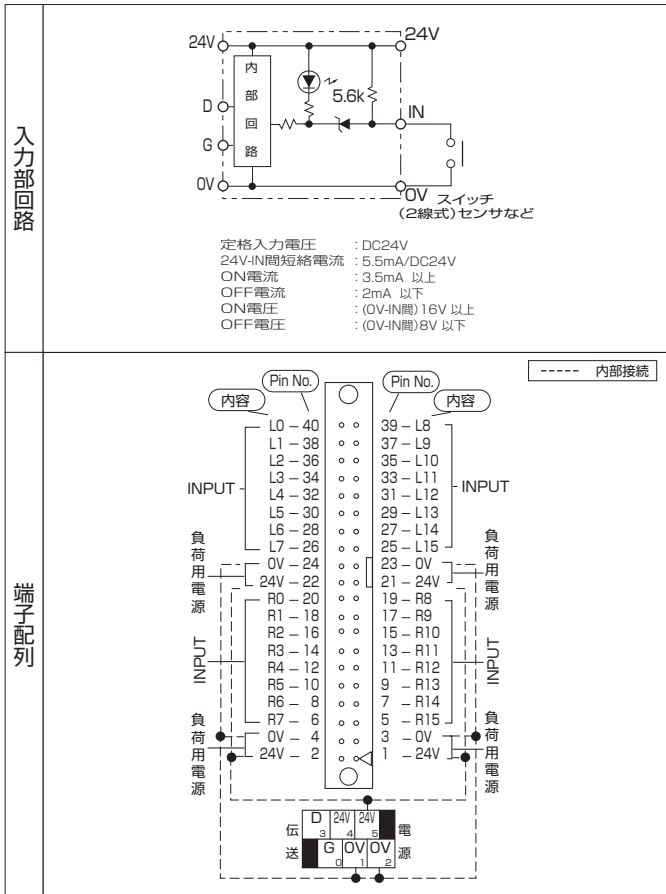

・ A435SW-01US-2

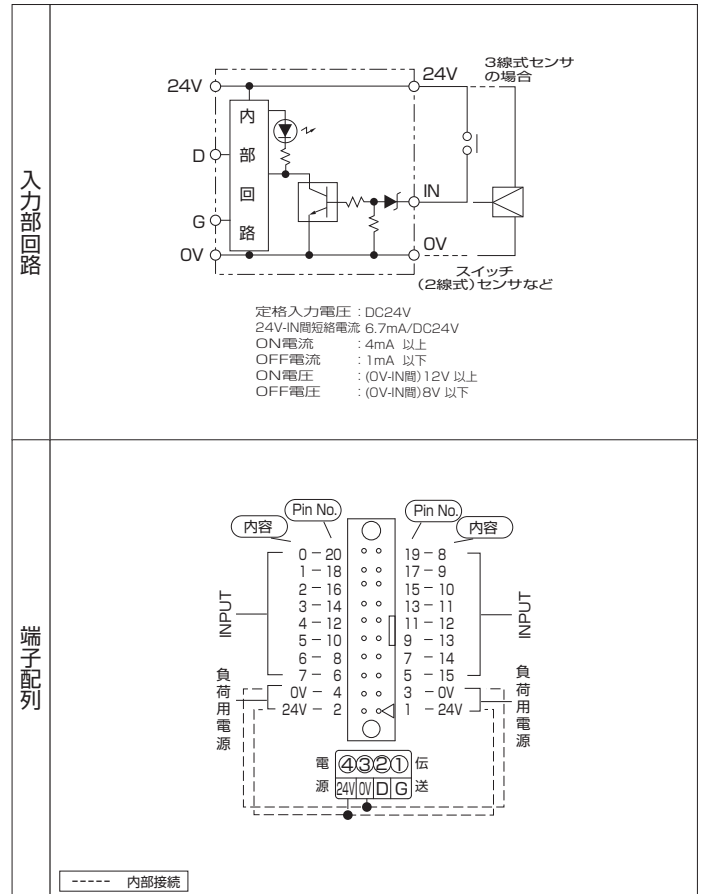

・ A435PW-01USJ-2T

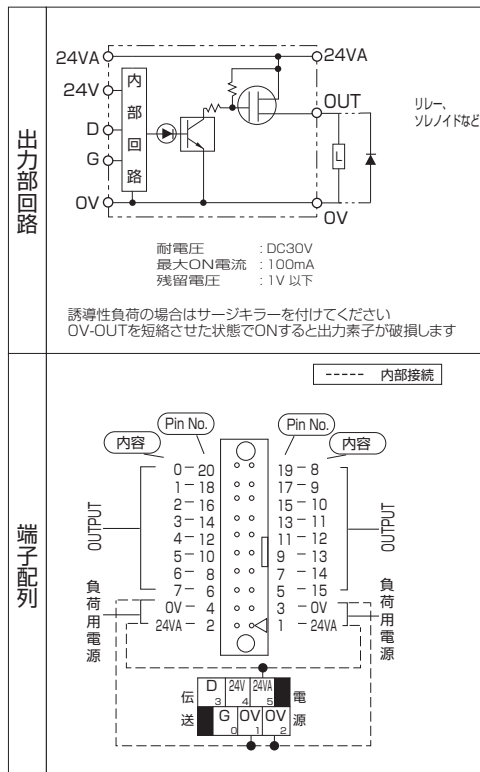

<入出力回路と端子配列>

・ A435XB-32T-2 / A435XW-02T-2

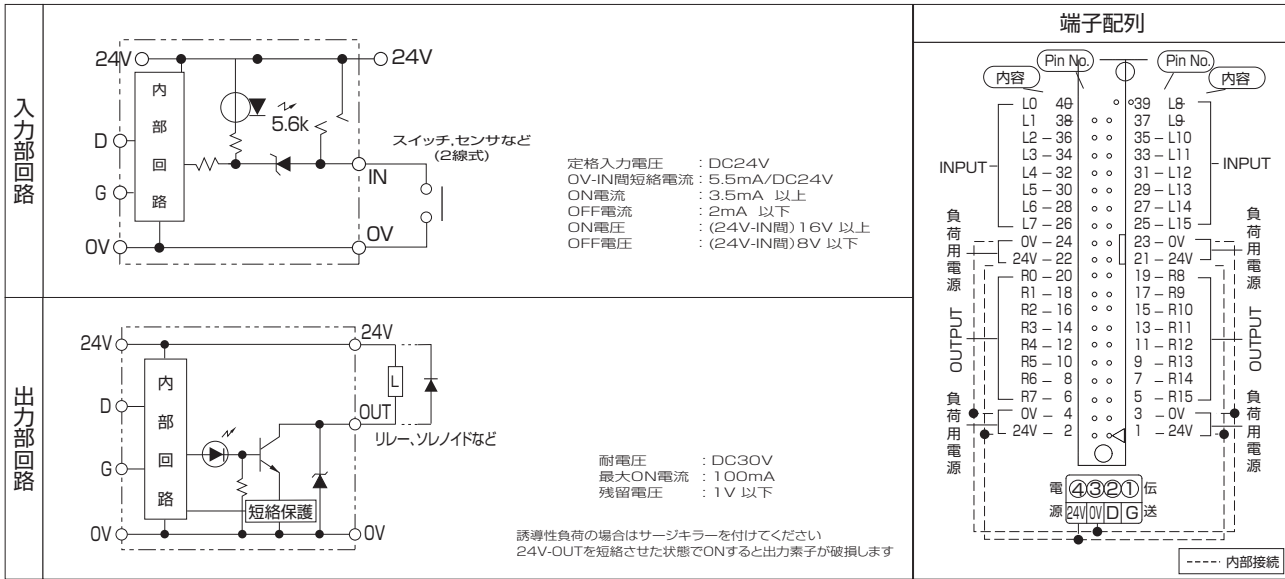

AnyWire System Specification

<入出力回路と端子配列>

・ A419SB-04U

入力部回路

定格入力電圧 : DC24V
 0V-IN間短絡電流 : 7.2mA/DC24V
 ON電流 : 5.5mA 以上
 OFF電流 : 2mA 以下
 ON電圧 : (24V-IN間) 16V 以上
 OFF電圧 : (24V-IN間) 8V 以下

ケーブルの配置

① ② スイッチ、(2線式) センサなど

端子配列

接続ライン	線数	シース外径	芯線線径	芯線外径	ケーブル長	芯線配色
①伝送ライン接続用	4芯×2本	φ6	AWG20	φ1.85	約500mm	D:赤 24V:緑 G:黒 0V:白
②入力負荷接続用	3芯×4本	φ4	AWG24	φ1.5	約500mm	IN:黒 24V:茶 0V:青

・ A419PB-04U

出力部回路

耐電圧 : DC30V
 最大ON電流 : 200mA
 残留電圧 : 1V以下

ケーブルの配置

① ②

誘導性負荷の場合はサージキラーを付けてください
 24V-OUTを短絡させた状態でONすると出力素子が破損します

端子配列

接続ライン	線数	シース外径	芯線線径	芯線外径	ケーブル長	芯線配色
①伝送ライン接続用	4芯×2本	φ6	AWG20	φ1.85	約500mm	D:赤 24V:緑 G:黒 0V:白
②出力負荷接続用	2芯×4本	φ4	AWG24	φ1.5	約500mm	OUT:黒 24V:茶

・ A419XB-04U

入力部回路

定格入力電圧 : DC24V
 0V-IN間短絡電流 : 7.2mA/DC24V
 ON電流 : 5.5mA 以上
 OFF電流 : 2mA 以下
 ON電圧 : (24V-IN間) 16V 以上
 OFF電圧 : (24V-IN間) 8V 以下

ケーブルの配置

① ② ③ スイッチ、(2線式) センサなど

出力部回路

耐電圧 : DC30V
 最大ON電流 : 200mA
 残留電圧 : 1V以下

ケーブルの配置

① ② ③

誘導性負荷の場合はサージキラーを付けてください
 24V-OUTを短絡させた状態でONすると出力素子が破損します

端子配列

接続ライン	線数	シース外径	芯線線径	芯線外径	ケーブル長	芯線配色
①伝送ライン接続用	4芯×2本	φ6	AWG20	φ1.85	約500mm	D:赤 24V:緑 G:黒 0V:白
②入力負荷接続用	3芯×4本	φ4	AWG24	φ1.5	約500mm	IN:黒 24V:茶 0V:青
③出力負荷接続用	2芯×4本	φ4	AWG24	φ1.5	約500mm	OUT:黒 24V:茶

＜入出力回路と端子配列＞

・ A419SB-04US-12

<p>入力部回路</p> <p>定格電圧 : DC24V S-IN間短絡電流 : 6.7mA/DC24V ON電流 : 4mA 以上 OFF電流 : 2mA 以下 ON電圧 : (OV-IN間) 10V 以下 OFF電圧 : (OV-IN間) 17V 以上</p> <p style="text-align: center;">ケーブルの配置</p>	<p style="text-align: center;">端子配列</p> <table border="1" style="width: 100%; border-collapse: collapse;"> <thead> <tr> <th>接続ライン</th> <th>接続コネクタ</th> <th>ケーブル長</th> <th>ピン配置</th> </tr> </thead> <tbody> <tr> <td>①伝送ライン接続用</td> <td>DDK社 CM02 B シリーズ M12オスコネクタ (NECA 4204準拠)</td> <td rowspan="3" style="text-align: center;">約150mm</td> <td>1:24V 2:D 3:OV 4:G</td> </tr> <tr> <td>②伝送ライン接続用</td> <td>DDK社 CM02 B シリーズ M12メスコネクタ (NECA 4204準拠)</td> <td>1:24V 2:NC 3:OV 4:IN</td> </tr> <tr> <td>③I/O負荷接続用</td> <td>DDK社 CM02 B シリーズ M12メスコネクタ (NECA 4204準拠)</td> <td></td> </tr> </tbody> </table>	接続ライン	接続コネクタ	ケーブル長	ピン配置	①伝送ライン接続用	DDK社 CM02 B シリーズ M12オスコネクタ (NECA 4204準拠)	約150mm	1:24V 2:D 3:OV 4:G	②伝送ライン接続用	DDK社 CM02 B シリーズ M12メスコネクタ (NECA 4204準拠)	1:24V 2:NC 3:OV 4:IN	③I/O負荷接続用	DDK社 CM02 B シリーズ M12メスコネクタ (NECA 4204準拠)	
接続ライン	接続コネクタ	ケーブル長	ピン配置												
①伝送ライン接続用	DDK社 CM02 B シリーズ M12オスコネクタ (NECA 4204準拠)	約150mm	1:24V 2:D 3:OV 4:G												
②伝送ライン接続用	DDK社 CM02 B シリーズ M12メスコネクタ (NECA 4204準拠)		1:24V 2:NC 3:OV 4:IN												
③I/O負荷接続用	DDK社 CM02 B シリーズ M12メスコネクタ (NECA 4204準拠)														

・ A419PB-04US-12

<p>出力部回路</p> <p>耐電圧 : DC30V 最大ON電流 : 200mA 残留電圧 : 1V 以下</p> <p style="text-align: center;">ケーブルの配置</p> <p>誘導性負荷の場合はサージキラーを付けてください 24V-OUTを短絡させた状態でONすると出力素子が破損します</p>	<p style="text-align: center;">端子配列</p> <table border="1" style="width: 100%; border-collapse: collapse;"> <thead> <tr> <th>接続ライン</th> <th>接続コネクタ</th> <th>ケーブル長</th> <th>ピン配置</th> </tr> </thead> <tbody> <tr> <td>①伝送ライン接続用</td> <td>DDK社 CM02 B シリーズ M12オスコネクタ (NECA 4204準拠)</td> <td rowspan="3" style="text-align: center;">約150mm</td> <td>1:24V 2:D 3:OV 4:G</td> </tr> <tr> <td>②伝送ライン接続用</td> <td>DDK社 CM02 B シリーズ M12メスコネクタ (NECA 4204準拠)</td> <td>1:24V 2:NC 3:OV 4:OUT</td> </tr> <tr> <td>③I/O負荷接続用</td> <td>DDK社 CM02 B シリーズ M12メスコネクタ (NECA 4204準拠)</td> <td></td> </tr> </tbody> </table>	接続ライン	接続コネクタ	ケーブル長	ピン配置	①伝送ライン接続用	DDK社 CM02 B シリーズ M12オスコネクタ (NECA 4204準拠)	約150mm	1:24V 2:D 3:OV 4:G	②伝送ライン接続用	DDK社 CM02 B シリーズ M12メスコネクタ (NECA 4204準拠)	1:24V 2:NC 3:OV 4:OUT	③I/O負荷接続用	DDK社 CM02 B シリーズ M12メスコネクタ (NECA 4204準拠)	
接続ライン	接続コネクタ	ケーブル長	ピン配置												
①伝送ライン接続用	DDK社 CM02 B シリーズ M12オスコネクタ (NECA 4204準拠)	約150mm	1:24V 2:D 3:OV 4:G												
②伝送ライン接続用	DDK社 CM02 B シリーズ M12メスコネクタ (NECA 4204準拠)		1:24V 2:NC 3:OV 4:OUT												
③I/O負荷接続用	DDK社 CM02 B シリーズ M12メスコネクタ (NECA 4204準拠)														

・ A419XB-04T

<p>入力部回路</p> <p>定格入力電圧 : DC24V 0V-IN間短絡電流 : 7.2mA/DC24V ON電流 : 5.5mA 以上 OFF電流 : 2mA 以下 ON電圧 : (24V-IN間) 16V 以上 OFF電圧 : (24V-IN間) 8V 以下</p> <p style="text-align: center;">ケーブルの配置</p>	<p>出力部回路</p> <p>耐電圧 : DC30V 最大ON電流 : 200mA 残留電圧 : 1V 以下</p> <p>リレー、ソレノイドなど</p> <p>誘導性負荷の場合はサージキラーを付けてください 24V-OUTを短絡させた状態でONすると出力素子が破損します</p>																												
<p style="text-align: center;">端子配列</p>	<table border="1" style="width: 100%; border-collapse: collapse;"> <thead> <tr> <th>接続ライン</th> <th>線数</th> <th>シース外径</th> <th>芯線線径</th> <th>芯線外径</th> <th>ケーブル長</th> <th>芯線配色</th> </tr> </thead> <tbody> <tr> <td>①伝送ライン接続用</td> <td>4芯×2本</td> <td>φ6</td> <td>AWG20</td> <td>φ1.85</td> <td>約500mm</td> <td>D:赤 24V G:黒 0V:白</td> </tr> <tr> <td>②入力負荷接続用</td> <td>3芯×4本</td> <td>φ4</td> <td>AWG24</td> <td>φ1.5</td> <td>約500mm</td> <td>IN:黒 24V:茶 OV:青</td> </tr> <tr> <td>③出力負荷接続用</td> <td>2芯×4本</td> <td>φ4</td> <td>AWG24</td> <td>φ1.5</td> <td>約500mm</td> <td>OUT:黒 24V:茶</td> </tr> </tbody> </table>	接続ライン	線数	シース外径	芯線線径	芯線外径	ケーブル長	芯線配色	①伝送ライン接続用	4芯×2本	φ6	AWG20	φ1.85	約500mm	D:赤 24V G:黒 0V:白	②入力負荷接続用	3芯×4本	φ4	AWG24	φ1.5	約500mm	IN:黒 24V:茶 OV:青	③出力負荷接続用	2芯×4本	φ4	AWG24	φ1.5	約500mm	OUT:黒 24V:茶
接続ライン	線数	シース外径	芯線線径	芯線外径	ケーブル長	芯線配色																							
①伝送ライン接続用	4芯×2本	φ6	AWG20	φ1.85	約500mm	D:赤 24V G:黒 0V:白																							
②入力負荷接続用	3芯×4本	φ4	AWG24	φ1.5	約500mm	IN:黒 24V:茶 OV:青																							
③出力負荷接続用	2芯×4本	φ4	AWG24	φ1.5	約500mm	OUT:黒 24V:茶																							

・ A442SB-□□U-4 / A442XB-02U-4 / A442PB-□□U-4

<p style="text-align: center;">入力部回路</p> <p>定格入力電圧 : DC24V 0V-IN間短絡電流 : 7.2mA/DC24V ON電流 : 5mA 以上 OFF電流 : 1.5mA以下 ON電圧 : (S-IN間) 16V以上 OFF電圧 : (S-IN間) 8V以下</p> <p style="text-align: center;">ケーブルの配置</p>	<p style="text-align: center;">出力部回路</p> <p>耐電圧 : DC30V 最大ON電流 : 200mA 残留電圧 : 1V以下</p> <p>誘導性負荷の場合はサージキラーを付けてください 24V-OUTを短絡させた状態でONすると、出力素子が破損します</p>	<p style="text-align: center;">端子配列</p> <p style="text-align: right;">----- 内部接続</p> <p>A442SB-01U-4 / A442PB-01U-4</p> <p>A442SB-02U-4 / A442XB-02U-4 / A442PB-02U-4</p>
---	---	--

<入出力回路と端子配列>

・ A421S□-□□U / A421S□-□□U-1

入力部回路	端子配列	表示部回路例																																																																																
<p> 定格入力電圧 : DC24V IN-0V間短絡電流 : 3mA/DC24V ON電流 : 1.6mA 以上 OFF電流 : 0.2mA 以下 ON電圧 : (24V-IN間) 16V 以上 OFF電圧 : (24V-IN間) 8V 以下 </p> <p>制御電流が整合しない負荷には外部でプリアダ抵抗等による調整が必要です</p>	<table border="0"> <tr> <td>電源ライン</td><td>24V</td><td>①</td><td>⑳</td><td>N.C</td> </tr> <tr> <td>電源ライン</td><td>0V</td><td>②</td><td>㉑</td><td>N.C</td> </tr> <tr> <td>伝送ライン(+)</td><td>D</td><td>③</td><td>㉒</td><td>N.C</td> </tr> <tr> <td>伝送ライン(-)</td><td>G</td><td>④</td><td>㉓</td><td>N.C</td> </tr> <tr> <td></td><td>N.C</td><td>⑤</td><td>㉔</td><td>N.C</td> </tr> <tr> <td>電源表示</td><td>RDY</td><td>⑥</td><td>㉕</td><td>N.C</td> </tr> <tr> <td>伝送表示</td><td>LINK</td><td>⑦</td><td>㉖</td><td>N.C</td> </tr> <tr> <td>予備(未使用)</td><td>S</td><td>⑧</td><td>㉗</td><td>N.C</td> </tr> <tr> <td></td><td>IN 0</td><td>⑨</td><td>㉘</td><td>IN 8</td> </tr> <tr> <td></td><td>IN 1</td><td>⑩</td><td>㉙</td><td>IN 9</td> </tr> <tr> <td></td><td>IN 2</td><td>⑪</td><td>㉚</td><td>IN 10</td> </tr> <tr> <td></td><td>IN 3</td><td>⑫</td><td>㉛</td><td>IN 11</td> </tr> <tr> <td></td><td>IN 4</td><td>⑬</td><td>㉜</td><td>IN 12</td> </tr> <tr> <td></td><td>IN 5</td><td>⑭</td><td>㉝</td><td>IN 13</td> </tr> <tr> <td></td><td>IN 6</td><td>⑮</td><td>㉞</td><td>IN 14</td> </tr> <tr> <td></td><td>IN 7</td><td>⑯</td><td>㉟</td><td>IN 15</td> </tr> </table> <p>入力</p>	電源ライン	24V	①	⑳	N.C	電源ライン	0V	②	㉑	N.C	伝送ライン(+)	D	③	㉒	N.C	伝送ライン(-)	G	④	㉓	N.C		N.C	⑤	㉔	N.C	電源表示	RDY	⑥	㉕	N.C	伝送表示	LINK	⑦	㉖	N.C	予備(未使用)	S	⑧	㉗	N.C		IN 0	⑨	㉘	IN 8		IN 1	⑩	㉙	IN 9		IN 2	⑪	㉚	IN 10		IN 3	⑫	㉛	IN 11		IN 4	⑬	㉜	IN 12		IN 5	⑭	㉝	IN 13		IN 6	⑮	㉞	IN 14		IN 7	⑯	㉟	IN 15	
電源ライン	24V	①	⑳	N.C																																																																														
電源ライン	0V	②	㉑	N.C																																																																														
伝送ライン(+)	D	③	㉒	N.C																																																																														
伝送ライン(-)	G	④	㉓	N.C																																																																														
	N.C	⑤	㉔	N.C																																																																														
電源表示	RDY	⑥	㉕	N.C																																																																														
伝送表示	LINK	⑦	㉖	N.C																																																																														
予備(未使用)	S	⑧	㉗	N.C																																																																														
	IN 0	⑨	㉘	IN 8																																																																														
	IN 1	⑩	㉙	IN 9																																																																														
	IN 2	⑪	㉚	IN 10																																																																														
	IN 3	⑫	㉛	IN 11																																																																														
	IN 4	⑬	㉜	IN 12																																																																														
	IN 5	⑭	㉝	IN 13																																																																														
	IN 6	⑮	㉞	IN 14																																																																														
	IN 7	⑯	㉟	IN 15																																																																														

・ A421P□-□□U / A421P□-□□U-1

出力部回路	端子配列	表示部回路例																																																																																
<p> 耐電圧 : DC30V 最大ON電流 : 200mA 残留電圧 : 1V 以下 </p> <p>誘導性負荷の場合はサージキラーを付けてください 24V-OUTを短絡させた状態でONすると出力素子が破損します</p>	<table border="0"> <tr> <td>電源ライン</td><td>24V</td><td>①</td><td>⑳</td><td>N.C</td> </tr> <tr> <td>電源ライン</td><td>0V</td><td>②</td><td>㉑</td><td>N.C</td> </tr> <tr> <td>伝送ライン(+)</td><td>D</td><td>③</td><td>㉒</td><td>N.C</td> </tr> <tr> <td>伝送ライン(-)</td><td>G</td><td>④</td><td>㉓</td><td>N.C</td> </tr> <tr> <td></td><td>N.C</td><td>⑤</td><td>㉔</td><td>N.C</td> </tr> <tr> <td>電源表示</td><td>RDY</td><td>⑥</td><td>㉕</td><td>N.C</td> </tr> <tr> <td>伝送表示</td><td>LINK</td><td>⑦</td><td>㉖</td><td>N.C</td> </tr> <tr> <td>予備(未使用)</td><td>S</td><td>⑧</td><td>㉗</td><td>N.C</td> </tr> <tr> <td></td><td>OUT 0</td><td>⑨</td><td>㉘</td><td>OUT 8</td> </tr> <tr> <td></td><td>OUT 1</td><td>⑩</td><td>㉙</td><td>OUT 9</td> </tr> <tr> <td></td><td>OUT 2</td><td>⑪</td><td>㉚</td><td>OUT 10</td> </tr> <tr> <td></td><td>OUT 3</td><td>⑫</td><td>㉛</td><td>OUT 11</td> </tr> <tr> <td></td><td>OUT 4</td><td>⑬</td><td>㉜</td><td>OUT 12</td> </tr> <tr> <td></td><td>OUT 5</td><td>⑭</td><td>㉝</td><td>OUT 13</td> </tr> <tr> <td></td><td>OUT 6</td><td>⑮</td><td>㉞</td><td>OUT 14</td> </tr> <tr> <td></td><td>OUT 7</td><td>⑯</td><td>㉟</td><td>OUT 15</td> </tr> </table> <p>出力</p>	電源ライン	24V	①	⑳	N.C	電源ライン	0V	②	㉑	N.C	伝送ライン(+)	D	③	㉒	N.C	伝送ライン(-)	G	④	㉓	N.C		N.C	⑤	㉔	N.C	電源表示	RDY	⑥	㉕	N.C	伝送表示	LINK	⑦	㉖	N.C	予備(未使用)	S	⑧	㉗	N.C		OUT 0	⑨	㉘	OUT 8		OUT 1	⑩	㉙	OUT 9		OUT 2	⑪	㉚	OUT 10		OUT 3	⑫	㉛	OUT 11		OUT 4	⑬	㉜	OUT 12		OUT 5	⑭	㉝	OUT 13		OUT 6	⑮	㉞	OUT 14		OUT 7	⑯	㉟	OUT 15	
電源ライン	24V	①	⑳	N.C																																																																														
電源ライン	0V	②	㉑	N.C																																																																														
伝送ライン(+)	D	③	㉒	N.C																																																																														
伝送ライン(-)	G	④	㉓	N.C																																																																														
	N.C	⑤	㉔	N.C																																																																														
電源表示	RDY	⑥	㉕	N.C																																																																														
伝送表示	LINK	⑦	㉖	N.C																																																																														
予備(未使用)	S	⑧	㉗	N.C																																																																														
	OUT 0	⑨	㉘	OUT 8																																																																														
	OUT 1	⑩	㉙	OUT 9																																																																														
	OUT 2	⑪	㉚	OUT 10																																																																														
	OUT 3	⑫	㉛	OUT 11																																																																														
	OUT 4	⑬	㉜	OUT 12																																																																														
	OUT 5	⑭	㉝	OUT 13																																																																														
	OUT 6	⑮	㉞	OUT 14																																																																														
	OUT 7	⑯	㉟	OUT 15																																																																														

・ A421XB-16U-1

入力部回路	出力部回路	端子配列	表示部回路例																																																																																
<p> 定格入力電圧 : DC24V IN-0V間最大電流 : 3mA/DC24V ON電流 : 1.6mA 以上 OFF電流 : 0.2mA 以下 ON電圧 : (24V-IN間) 16V 以上 OFF電圧 : (24V-IN間) 8V 以下 </p> <p>制御電流が整合しない負荷には外部でプリアダ抵抗等による調整が必要です。</p>	<p> 耐電圧 : DC30V 最大ON電流 : 200mA 残留電圧 : 1V 以下 </p> <p>誘導性負荷の場合はサージキラーを付けてください 24V-OUTを短絡させた状態でONすると出力素子が破損します。</p>	<table border="0"> <tr> <td>電源ライン</td><td>24V</td><td>①</td><td>⑳</td><td>N.C</td> </tr> <tr> <td>電源ライン</td><td>0V</td><td>②</td><td>㉑</td><td>N.C</td> </tr> <tr> <td>伝送ライン(+)</td><td>D</td><td>③</td><td>㉒</td><td>N.C</td> </tr> <tr> <td>伝送ライン(-)</td><td>G</td><td>④</td><td>㉓</td><td>N.C</td> </tr> <tr> <td></td><td>N.C</td><td>⑤</td><td>㉔</td><td>N.C</td> </tr> <tr> <td>電源表示</td><td>RDY</td><td>⑥</td><td>㉕</td><td>N.C</td> </tr> <tr> <td>伝送表示</td><td>LINK</td><td>⑦</td><td>㉖</td><td>N.C</td> </tr> <tr> <td>予備(未使用)</td><td>S</td><td>⑧</td><td>㉗</td><td>N.C</td> </tr> <tr> <td></td><td>IN 0</td><td>⑨</td><td>㉘</td><td>OUT 0</td> </tr> <tr> <td></td><td>IN 1</td><td>⑩</td><td>㉙</td><td>OUT 1</td> </tr> <tr> <td></td><td>IN 2</td><td>⑪</td><td>㉚</td><td>OUT 2</td> </tr> <tr> <td></td><td>IN 3</td><td>⑫</td><td>㉛</td><td>OUT 3</td> </tr> <tr> <td></td><td>IN 4</td><td>⑬</td><td>㉜</td><td>OUT 4</td> </tr> <tr> <td></td><td>IN 5</td><td>⑭</td><td>㉝</td><td>OUT 5</td> </tr> <tr> <td></td><td>IN 6</td><td>⑮</td><td>㉞</td><td>OUT 6</td> </tr> <tr> <td></td><td>IN 7</td><td>⑯</td><td>㉟</td><td>OUT 7</td> </tr> </table> <p>入力</p>	電源ライン	24V	①	⑳	N.C	電源ライン	0V	②	㉑	N.C	伝送ライン(+)	D	③	㉒	N.C	伝送ライン(-)	G	④	㉓	N.C		N.C	⑤	㉔	N.C	電源表示	RDY	⑥	㉕	N.C	伝送表示	LINK	⑦	㉖	N.C	予備(未使用)	S	⑧	㉗	N.C		IN 0	⑨	㉘	OUT 0		IN 1	⑩	㉙	OUT 1		IN 2	⑪	㉚	OUT 2		IN 3	⑫	㉛	OUT 3		IN 4	⑬	㉜	OUT 4		IN 5	⑭	㉝	OUT 5		IN 6	⑮	㉞	OUT 6		IN 7	⑯	㉟	OUT 7	
電源ライン	24V	①	⑳	N.C																																																																															
電源ライン	0V	②	㉑	N.C																																																																															
伝送ライン(+)	D	③	㉒	N.C																																																																															
伝送ライン(-)	G	④	㉓	N.C																																																																															
	N.C	⑤	㉔	N.C																																																																															
電源表示	RDY	⑥	㉕	N.C																																																																															
伝送表示	LINK	⑦	㉖	N.C																																																																															
予備(未使用)	S	⑧	㉗	N.C																																																																															
	IN 0	⑨	㉘	OUT 0																																																																															
	IN 1	⑩	㉙	OUT 1																																																																															
	IN 2	⑪	㉚	OUT 2																																																																															
	IN 3	⑫	㉛	OUT 3																																																																															
	IN 4	⑬	㉜	OUT 4																																																																															
	IN 5	⑭	㉝	OUT 5																																																																															
	IN 6	⑮	㉞	OUT 6																																																																															
	IN 7	⑯	㉟	OUT 7																																																																															

＜入出力回路と端子配列＞

・ A41SW-J2AV1

入力部回路	端子配列																												
<p>※「0～500mV入力」の場合のみ50kΩ</p> <p>※150kΩ</p> <p>330kΩ</p> <p>※250Ω</p> <p>※電流入力の場合のみ有</p> <p style="text-align: right;">＜アナログ部絶縁＞ アナログ入力-ユニット電源 : DC500V以上 アナログ入力-各チャンネル : 非絶縁</p> <table border="1" style="width: 100%; border-collapse: collapse; margin-top: 10px;"> <thead> <tr> <th></th> <th>電流入力</th> <th colspan="2">電圧入力</th> </tr> </thead> <tbody> <tr> <td>入力レンジ</td> <td>4～20mA, 0～20mA</td> <td>0～10V, 1～5V, 0～5V</td> <td>0～500mV ±10V</td> </tr> <tr> <td>入力インピーダンス</td> <td>約250Ω</td> <td>100kΩ以上</td> <td>50kΩ以上 100kΩ以上</td> </tr> <tr> <td>入力点数</td> <td colspan="3" style="text-align: center;">2</td> </tr> <tr> <td>精度</td> <td>0.3% F.S.(25℃) 0.5% F.S.(0～50℃)</td> <td>0.5% F.S.(25℃) 0.7% F.S.(0～50℃)</td> <td>0.3% F.S.(25℃) 0.5% F.S.(0～50℃)</td> </tr> <tr> <td>分解能</td> <td colspan="2">12ビット 1/4000バイナリ</td> <td>12ビット -1/2000～+1/2000 符号付バイナリ</td> </tr> <tr> <td>変換時間</td> <td colspan="3" style="text-align: center;">1ms以下 逐次変換方式</td> </tr> </tbody> </table>		電流入力	電圧入力		入力レンジ	4～20mA, 0～20mA	0～10V, 1～5V, 0～5V	0～500mV ±10V	入力インピーダンス	約250Ω	100kΩ以上	50kΩ以上 100kΩ以上	入力点数	2			精度	0.3% F.S.(25℃) 0.5% F.S.(0～50℃)	0.5% F.S.(25℃) 0.7% F.S.(0～50℃)	0.3% F.S.(25℃) 0.5% F.S.(0～50℃)	分解能	12ビット 1/4000バイナリ		12ビット -1/2000～+1/2000 符号付バイナリ	変換時間	1ms以下 逐次変換方式			<p style="text-align: center;">電源、伝送 ④③②① 24V 0V DG</p>
	電流入力	電圧入力																											
入力レンジ	4～20mA, 0～20mA	0～10V, 1～5V, 0～5V	0～500mV ±10V																										
入力インピーダンス	約250Ω	100kΩ以上	50kΩ以上 100kΩ以上																										
入力点数	2																												
精度	0.3% F.S.(25℃) 0.5% F.S.(0～50℃)	0.5% F.S.(25℃) 0.7% F.S.(0～50℃)	0.3% F.S.(25℃) 0.5% F.S.(0～50℃)																										
分解能	12ビット 1/4000バイナリ		12ビット -1/2000～+1/2000 符号付バイナリ																										
変換時間	1ms以下 逐次変換方式																												

・ A41PW-J2□□

出力部回路	端子配列																								
<p>※オフセット調整機能はありません。</p> <p style="text-align: center;">＜アナログ部絶縁＞ アナログ出力-ユニット電源 : DC500V以上 アナログ出力-各チャンネル : 非絶縁</p> <table border="1" style="width: 100%; border-collapse: collapse; margin-top: 10px;"> <thead> <tr> <th></th> <th>電流出力</th> <th colspan="2">電圧出力</th> </tr> </thead> <tbody> <tr> <td>出力レンジ</td> <td>4～20mA, 0～20mA</td> <td>0～10V, 1～5V, 0～5V</td> <td>±10V</td> </tr> <tr> <td>出力インピーダンス</td> <td>約250Ω ±10%</td> <td>10kΩ 以上</td> <td>10kΩ 以上</td> </tr> <tr> <td>出力点数</td> <td colspan="3" style="text-align: center;">2</td> </tr> <tr> <td>精度</td> <td colspan="2">0.3% F.S.(25℃) 0.5% F.S.(0～50℃)</td> <td></td> </tr> <tr> <td>分解能</td> <td>12ビット 1/4000バイナリ</td> <td colspan="2">12ビット -1/2000～+1/2000 符号付バイナリ</td> </tr> </tbody> </table>		電流出力	電圧出力		出力レンジ	4～20mA, 0～20mA	0～10V, 1～5V, 0～5V	±10V	出力インピーダンス	約250Ω ±10%	10kΩ 以上	10kΩ 以上	出力点数	2			精度	0.3% F.S.(25℃) 0.5% F.S.(0～50℃)			分解能	12ビット 1/4000バイナリ	12ビット -1/2000～+1/2000 符号付バイナリ		<p style="text-align: center;">電源、伝送 ④③②① 24V 0V DG</p>
	電流出力	電圧出力																							
出力レンジ	4～20mA, 0～20mA	0～10V, 1～5V, 0～5V	±10V																						
出力インピーダンス	約250Ω ±10%	10kΩ 以上	10kΩ 以上																						
出力点数	2																								
精度	0.3% F.S.(25℃) 0.5% F.S.(0～50℃)																								
分解能	12ビット 1/4000バイナリ	12ビット -1/2000～+1/2000 符号付バイナリ																							

AnyWire System Specification

<入出力回路と端子配列>

・ A42SW-J4□□ / A42SW-J8□□

入力部回路

※オフセット調整機能はありません。
※電流入力の場合のみ有

	電流入力	電圧入力
入力レンジ	4~20mA, 0~20mA	0~10V, 1~5V, 0~5V
入力インピーダンス	約250Ω	1MΩ以上
入力点数	4/8	
精度	0.3% F.S.(25°C) 0.5% F.S.(0~50°C)	
分解能	12ビット 1/4000/バイナリ	
変換時間	1ms以下 逐次変換方式	

<アナログ部絶縁>
アナログ入力ユニット電源 : DC500V以上
アナログ入力各チャンネル : 非絶縁

端子配列

アナログ出力端子
※フエニクス・コンタクト社製MKKDSN1/16-3.81

※NCは予備ですので接続しないでください

・ A42PW-J4□□ / A42PW-J8□□

出力部回路

※オフセット調整機能はありません。

	電流出力	電圧出力
出力レンジ	4~20mA, 0~20mA	0~10V, 1~5V, 0~5V
接続許容入力インピーダンス	250Ω以下	10kΩ以上
出力点数	4/8	
精度	0.3% F.S.(25°C) ※0~20mA仕様の場合、0~4mA間では 0.5% F.S.(0~50°C) 精度0.7% F.S.(0~50°C)となります	
分解能	12ビット 1/4000/バイナリ	

<アナログ部絶縁>
アナログ出力ユニット電源 : 非絶縁
アナログ出力各チャンネル : 非絶縁

端子配列

アナログ出力端子
※フエニクス・コンタクト社製MKKDSN1/16-3.81

※NCは予備ですので接続しないでください

・ A40SW-J4□□ / A40SW-J8□□

入力部回路

※電流入力の場合のみ有

	電流入力	電圧入力
入力レンジ	4~20mA, 0~20mA	0~10V, 1~5V, 0~5V, 0~25V, -10~+10V
入力インピーダンス	約250Ω	250kΩ以上
入力点数	4/8	
精度	0.3% F.S.(25°C) 0.5% F.S.(0~50°C)	
分解能	12ビット 1/4000/バイナリ	
変換時間	1ms以下 逐次変換方式	

<アナログ部絶縁>
アナログ入力ユニット電源 : DC500V以上
アナログ入力各チャンネル : 非絶縁

A40SW-J4□□(4chターミナル)														A40SW-J8□□(8chターミナル)															
D	24V	24V	N.C.	N.C.	N.C.	N.C.	INO	IN1	IN2	IN3	N.C.	N.C.	N.C.	N.C.	D	24V	24V	N.C.	N.C.	N.C.	N.C.	INO	IN1	IN2	IN3	IN4	IN5	IN6	IN7
15	16	17	18	19	20	21	22	23	24	25	26	27	28	29	15	16	17	18	19	20	21	22	23	24	25	26	27	28	29
G	OV	OV	N.C.	N.C.	N.C.	N.C.	AGND	AGND	AGND	AGND	AGND	AGND	AGND	AGND	G	OV	OV	N.C.	N.C.	N.C.	N.C.	AGND	AGND	AGND	AGND	AGND	AGND	AGND	AGND
0	1	2	3	4	5	6	7	8	9	10	11	12	13	14	0	1	2	3	4	5	6	7	8	9	10	11	12	13	14

※NCは予備ですので接続しないでください

・ A40PW-J4□□ / A40PW-J8□□

出力部回路

※オフセット調整機能はありません。

	電流出力	電圧出力
出力レンジ	4~20mA, 0~20mA	0~10V, 1~5V, 0~5V, -10~+10V
接続許容入力インピーダンス	250Ω±10%	10kΩ以上
出力点数	4/8	
精度	0.3% F.S.(25°C) 0.5% F.S.(0~50°C)	
分解能	12ビット 1/4000/バイナリ	

<アナログ部絶縁>
アナログ出力ユニット電源 : DC500V以上
アナログ出力各チャンネル : 非絶縁

A40PW-J4□□(4chターミナル)														A40PW-J8□□(8chターミナル)															
D	24V	24V	N.C.	N.C.	N.C.	N.C.	OUT0	OUT1	OUT2	OUT3	N.C.	N.C.	N.C.	N.C.	D	24V	24V	N.C.	N.C.	N.C.	N.C.	OUT0	OUT1	OUT2	OUT3	OUT4	OUT5	OUT6	OUT7
15	16	17	18	19	20	21	22	23	24	25	26	27	28	29	15	16	17	18	19	20	21	22	23	24	25	26	27	28	29
G	OV	OV	N.C.	N.C.	N.C.	N.C.	AGND	AGND	AGND	AGND	AGND	AGND	AGND	AGND	G	OV	OV	N.C.	N.C.	N.C.	N.C.	AGND	AGND	AGND	AGND	AGND	AGND	AGND	AGND
0	1	2	3	4	5	6	7	8	9	10	11	12	13	14	0	1	2	3	4	5	6	7	8	9	10	11	12	13	14

※NCは予備ですので接続しないでください

＜入出力回路と端子配列＞

・ A41SW-J2AVRT1

入力部回路		端子配列														
<p style="text-align: center;">※電流入力の場合のみ有</p>	<p style="text-align: center;">＜アナログ部絶縁＞</p> <p>アナログ入力-ユニット電源 : DC500V以上 アナログ入力-各チャンネル : 非絶縁</p> <table border="1" style="width: 100%; border-collapse: collapse;"> <thead> <tr> <th>電流入力</th> <th>電圧入力</th> </tr> </thead> <tbody> <tr> <td>入力レンジ : 4~20mA、0~20mA</td> <td>0~10V、1~5V、0~5V</td> </tr> <tr> <td>入力インピーダンス : 約250Ω</td> <td>100kΩ以上</td> </tr> <tr> <td>入力点数</td> <td>2</td> </tr> <tr> <td>精度</td> <td>0.3% F.S.(25℃) 0.5% F.S.(0~50℃)</td> </tr> <tr> <td>分解能</td> <td>12ビット 1/4000バイナリ</td> </tr> <tr> <td>変換時間</td> <td>1ms以下 逐次変換方式</td> </tr> </tbody> </table>	電流入力	電圧入力	入力レンジ : 4~20mA、0~20mA	0~10V、1~5V、0~5V	入力インピーダンス : 約250Ω	100kΩ以上	入力点数	2	精度	0.3% F.S.(25℃) 0.5% F.S.(0~50℃)	分解能	12ビット 1/4000バイナリ	変換時間	1ms以下 逐次変換方式	<p style="text-align: center;">端子配列</p> <p style="text-align: center;">センサ入力※</p> <p>※+12Vピンは、内部から12Vが出ています 外部電源などを接続しないでください ※センサ入力には付属の温度/湿度センサ専用です (温度入力: 35~120℃/湿度入力: 0~100%RH)</p> <p style="text-align: center;">電源、伝送</p> <p style="text-align: center;">24V 0V DG</p> <p style="text-align: right;">NCは接続しないでください ----- 内部接続</p>
電流入力	電圧入力															
入力レンジ : 4~20mA、0~20mA	0~10V、1~5V、0~5V															
入力インピーダンス : 約250Ω	100kΩ以上															
入力点数	2															
精度	0.3% F.S.(25℃) 0.5% F.S.(0~50℃)															
分解能	12ビット 1/4000バイナリ															
変換時間	1ms以下 逐次変換方式															

・ A42SW-J4PT1 / A42SW-J4PT1A

入力部回路	端子配列																		
	<p style="text-align: center;">端子配列</p> <p style="text-align: center;">上段 下段</p> <p>測温抵抗体Pt100入力(4ch)</p> <table border="1" style="width: 100%; border-collapse: collapse;"> <tbody> <tr><td>0a</td><td>b</td></tr> <tr><td>FG0</td><td></td></tr> <tr><td>1a</td><td>1b</td></tr> <tr><td>FG1</td><td></td></tr> <tr><td>2a</td><td>2b</td></tr> <tr><td>FG2</td><td></td></tr> <tr><td>3a</td><td>3b</td></tr> <tr><td>FG3</td><td></td></tr> <tr><td>3B</td><td>下段</td></tr> </tbody> </table> <p>伝送ライン及び本体駆動電源接続端子 ※フエニクス・コンタクト社製MSTB2.5/8-5.08</p> <p>アナログ入力端子 ※フエニクス・コンタクト社製MKKDSN1/16-3.81</p>	0a	b	FG0		1a	1b	FG1		2a	2b	FG2		3a	3b	FG3		3B	下段
0a	b																		
FG0																			
1a	1b																		
FG1																			
2a	2b																		
FG2																			
3a	3b																		
FG3																			
3B	下段																		

・ A42SW-J4TK1

入力部回路	端子配列										
	<p style="text-align: center;">端子配列</p> <p style="text-align: center;">上段 下段</p> <p>K熱電対入力(4ch)</p> <table border="1" style="width: 100%; border-collapse: collapse;"> <tbody> <tr><td>IN0+</td><td>IN0-</td></tr> <tr><td>IN1+</td><td>IN1-</td></tr> <tr><td>IN2+</td><td>IN2-</td></tr> <tr><td>IN3+</td><td>IN3-</td></tr> <tr><td></td><td>下段</td></tr> </tbody> </table> <p>伝送ライン及び本体駆動電源接続端子 ※フエニクス・コンタクト社製MSTB2.5/8-5.08</p> <p>アナログ入力端子 ※7.62mmピッチM3ねじ端子台</p>	IN0+	IN0-	IN1+	IN1-	IN2+	IN2-	IN3+	IN3-		下段
IN0+	IN0-										
IN1+	IN1-										
IN2+	IN2-										
IN3+	IN3-										
	下段										

・ A42SW-J4PL□ / A42SW-J8PL□

入力部回路	端子配列																						
<p style="text-align: center;">5mA定電流ダイオード</p> <p style="text-align: center;">内部回路</p> <p>入力電流 : ON 3mA以上 : OFF 0.5mA以下</p>	<p style="text-align: center;">端子配列</p> <p style="text-align: center;">上段 下段</p> <table border="1" style="width: 100%; border-collapse: collapse;"> <thead> <tr> <th>A42SW-J4PL□</th> <th>A42SW-J8PL□</th> </tr> </thead> <tbody> <tr><td>IN0+</td><td>IN0+</td></tr> <tr><td>IN1+</td><td>IN1-</td></tr> <tr><td>IN2+</td><td>IN1+</td></tr> <tr><td>IN3+</td><td>IN2-</td></tr> <tr><td>N.C</td><td>IN3-</td></tr> <tr><td>N.C</td><td>IN4-</td></tr> <tr><td>N.C</td><td>IN5-</td></tr> <tr><td>N.C</td><td>IN6-</td></tr> <tr><td>N.C</td><td>IN7-</td></tr> <tr><td>N.C</td><td>下段</td></tr> </tbody> </table> <p>伝送ライン及び本体駆動電源接続端子 ※フエニクス・コンタクト社製MSTB2.5/8-5.08</p> <p>アナログ入力端子 ※フエニクス・コンタクト社製MKKDSN1/16-3.81</p>	A42SW-J4PL□	A42SW-J8PL□	IN0+	IN0+	IN1+	IN1-	IN2+	IN1+	IN3+	IN2-	N.C	IN3-	N.C	IN4-	N.C	IN5-	N.C	IN6-	N.C	IN7-	N.C	下段
A42SW-J4PL□	A42SW-J8PL□																						
IN0+	IN0+																						
IN1+	IN1-																						
IN2+	IN1+																						
IN3+	IN2-																						
N.C	IN3-																						
N.C	IN4-																						
N.C	IN5-																						
N.C	IN6-																						
N.C	IN7-																						
N.C	下段																						



AnyWireASLINK system



ASLINKPOKAYOKE



ロボット省配線



iDC環境監視省配線システム



エネルギー監視省エネ支援システム



AnyWire DB A20 series

お問い合わせ窓口

テクニカル サポートダイヤル

受付時間 9:00~17:00(土日祝、当社休日を除く)

075-952-8077

メールでのお問い合わせ info@anywire.jp

ウェブからのお問い合わせ <http://www.anywire.jp>

価格・仕様・デザインは予告なく変更することがあります。

<保証について>

◆保証期間
 納入品の保証期間は、ご注文文のご指定場所に納入後18年とします。
 上記保証期間中に、本取扱説明書に「たがった製品仕様範囲内の正常な使用状態で故障が生じた場合は、その機器の故障部分の交換または修理を無償で行ないます。ただし、つぎに該当する場合は、この保証範囲から除外させていただきます。
 (1) 需要者の不適当な取り扱い、ならびに使用による場合。
 (2) 故障の原因が納入品以外の事由による場合。
 (3) 納入者以外の改造、劣化による修理となる場合。
 (4) その他、天災、災害などで、納入者の責にあらざる場合。
 ここでいう保証は納入品単体の保証を意味するもので、納入品の故障により誘発される損害はご容赦いただけます。
 ◆有償修理
 保証期間後の調査、修理はすべて有償となります。また保証期間中においても、上記保証範囲外の理由による故障修理、故障原因調査は有償にてお受けいたします。

<安全上のご注意>

●:警告 ○:注意

◆システム安全性の考慮
 ○システム電源
 ○高圧線、動力線との分離
 ○コネクタ接続、端子接続
 ○機器に外部からのストレスが加わる様な設置は避けてください。故障の原因となります。
 ○伝送ラインが動作している間に、伝送ラインとリモートユニットの接続を切断したり再接続したりしないでください。誤作動の原因となります。
 ○DB A40シリーズは各マニュアルに定められた仕様や条件の範囲内で使用してください。

◆本システムは、一般産業用であり安全確保を目的とする機器や事故防止システムなど、より高い安全性が要求される用途に対して適切な機能を持つものではありません。
 ・設置や交換作業の前には必ずシステムの電源を切ってください。
 DC24V安定化電源を使ってください。安定電源でない電源の使用はシステムの誤作動の原因となります。
 DB A40シリーズは高いノイズマージンを有していますが、伝送ラインや入出力ケーブルと高圧線や動力線とは離してください。
 ・コネクタ、接続ケーブルに食味が掛かったり外れたりしないよう、ケーブル底を、ケーブル固定方法などに配慮してください。
 ・コネクタ内部、また端子台には金属くずなどが混入しないよう注意してください。
 ・金属くずによる短絡、誤配線は機器に損傷を与えます。
 ・機器に外部からのストレスが加わる様な設置は避けてください。故障の原因となります。
 ○伝送ラインが動作している間に、伝送ラインとリモートユニットの接続を切断したり再接続したりしないでください。誤作動の原因となります。
 ○DB A40シリーズは各マニュアルに定められた仕様や条件の範囲内で使用してください。

Anywire



株式会社 エニワイヤ

- 本社 〒617-8550 京都府長岡京市馬場岡所 1
tel 075-956-1611 fax 075-956-1613
- 西日本営業所 〒617-8550 京都府長岡京市馬場岡所 1
tel 075-956-4911 fax 075-956-1613
- 東日本営業所 〒101-0035 東京都千代田区鍛冶町1-9-4YKKビル9F
tel 03-5209-5711 fax 03-5209-5713
- 中部営業所 〒461-0048 愛知県名古屋市中区矢田南5-1-14
tel 052-723-4611 fax 052-723-4683
- 九州営業所 〒810-0001 福岡県福岡市中央区天神1-15-2第6明星ビル7F
tel 092-724-3711 fax 092-724-3713

<http://www.anywire.jp>

ISO9001適用範囲：本社・東日本営業所・京都工場 ISO14001適用範囲：本社・京都工場

AnyWire製品のご用命は…